

EOS

E-Cool Wall

Flockeneisbereiter | Flake ice machine |
автомат по производству крошки льда

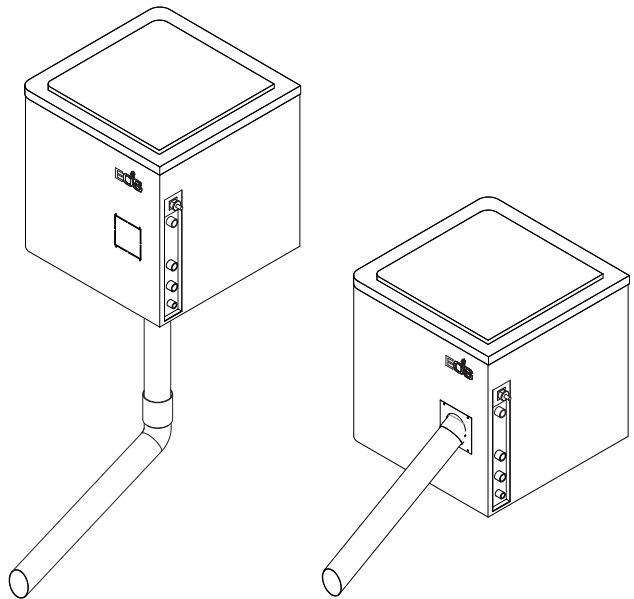

DE | **Montage- und Gebrauchsanweisung**

EN | **Installation and operation instruction**

RU | **Руководство по монтажу и эксплуатации**

Made in Germany



Druck-Nr. / print no.: 2934 4705 / 30.25
Technische Änderungen vorbehalten / Technical changes reserved

Deutsch

Inhalt

Lieferumfang	4
Bestimmungsgemäße Verwendung	4
Allgemeine Hinweise	4
Sicherheitsstufen	5
Wichtige Hinweise	6
Gerätebeschreibung	7
Übersicht	7
Technische Daten	7
Funktionsprinzip.....	7
Montage	8
Aufstellungsort.....	8
Gerät auspacken	8
Gerät ausrichten	9
Gerät befestigen	9
Anschluss	10
Eisfüllstanderkennung einstellen (Slim)	10
Betrieb.....	11
Betriebsanzeige	11
Gerät einschalten.....	11
Gerät produziert	12
Gerät ausschalten.....	12
Außerbetriebnahme	12
Störungen	13
Wartung	15
Wartungsintervall.....	15
Wartungsarbeiten	15
Abdeckungen demontieren	15
Kugellager schmieren	15
Wasserkreislauf entkalken	16
Desinfektion	17
Status-Beschreibung	18
Schaltplan.....	19
Recycling.....	20
Service-Adresse	20
Allgemeine Servicebedingungen (ASB)	21

Sehr geehrte Kundin, sehr geehrter Kunde,
Sie haben ein hochwertiges technisches Gerät erworben, mit welchem Sie lange Jahre Freude haben werden. Dieser Flockeneisbereiter wurde nach den aktuellen europäischen Sicherheitsnormen konstruiert, geprüft und im Herstellerwerk nach der Qualitätsmanagementnorm DIN EN ISO 9001:2008 gefertigt.

Diese ausführliche Montage- und Gebrauchsanweisung ist für Sie zu Ihrer Information erstellt worden. Beachten Sie insbesondere die wichtigen Hinweise und die Angaben zum elektrischen Anschluss.

Wir wünschen Ihnen eine anregende Erholung und eine belebende Erfrischung.

Lieferumfang

Im Lieferumfang enthalten sind:

- 1 Flockeneisbereiter
- 1 Schlauchset (4 Schläuche)
- 1 Reduzierung
- 1 Edelstahlrohr
- 1 Montage- und Gebrauchsanleitung

bei Ausführung Bodenauslass zusätzlich:

- 1 HT Rohr 75 (1m)
- 1 Bogen 45°
- 1 Armaflex Schlauch (1m)

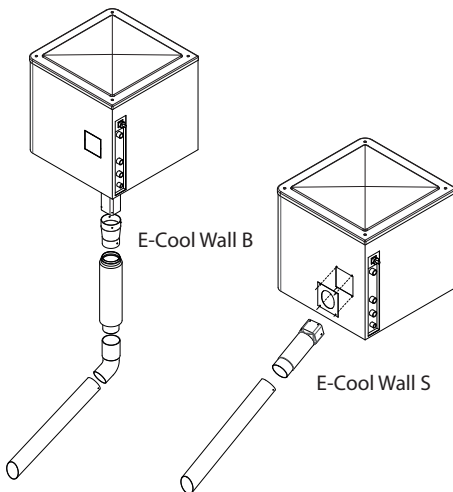

Bestimmungsgemäße Verwendung

Dieser Flockeneisbereiter dient bestimmungsgemäß zur kontinuierlichen Produktion von Flockeneis. Der Füllgrad wird durch einen Sensor überwacht.

Zum bestimmungsgemäßen Gebrauch gehört auch die Einhaltung der gängigen Betriebs-, Wartungs- und Instandhaltungsbedingungen.

Für abweichende, eigenmächtige Veränderungen und daraus resultierende Schäden haftet der Hersteller nicht; das Risiko hierfür trägt allein der Verursacher.

Allgemeine Hinweise

Überprüfen Sie zunächst, ob der Flockeneisbereiter unbeschädigt bei Ihnen angekommen ist. Transportschäden reklamieren Sie umgehend bei der anliefernden Spedition oder wenden Sie sich an die Firma, die Sie beliefert hat.

Der Flockeneisbereiter ist für die Aufstellung in Räumen mit Raumtemperaturen zwischen 10 °C und 40 °C konstruiert. Wird die Maschine über eine längere Zeitspanne außerhalb dieses Temperaturbereichs betrieben, so ist das als unsachgemäße Behandlung zu betrachten, was den Verlust der Garantie-Leistung zur Folge hat.

Eine optimale Eiszubereitung kann nur gewährleistet werden, wenn die Eingangstemperatur des angeschlossenen Wassers unter 30 °C liegt.

Damit sich in dem Wasserkreislauf keine Keime und Bakterien sammeln können, muss der Wasserkreislauf regelmäßig desinfiziert werden.

Allgemeine Sicherheitshinweise

Sicherheitsstufen

Sicherheitshinweise und wichtige Bedienungshinweise sind klassifiziert. Machen Sie sich mit den folgenden Begriffen und Symbolen vertraut:

WARNUNG

Warnung

weist auf eine Gefahrensituation hin, die bei Nichtbeachtung der Sicherheitshinweise zum Tod oder zu schweren Verletzungen führt.

ACHTUNG

Achtung



weist auf eine Gefahrensituation hin, die bei Nichtbeachtung der Sicherheitshinweise zu leichten oder mittelschweren Verletzungen führen kann.

HINWEIS

Hinweis

weist auf eine Gefahrensituation hin, die bei Nichtbeachtung der Sicherheitshinweise zu Schäden am Gerät führen kann.

Wichtige Hinweise

- Lesen Sie bitte diese Montage- und Gebrauchsanweisung sorgfältig durch. Beachten Sie besonders die Maßangaben und die nachfolgenden Hinweise.
- Dieses Gerät kann von Kindern ab 8 Jahren sowie von Personen mit verringerten physischen, sensorischen oder mentalen Fähigkeiten oder Mangel an Erfahrung und Wissen benutzt werden, wenn sie beaufsichtigt oder bezüglich des sicheren Gebrauchs des Gerätes unterwiesen wurden und die daraus resultierenden Gefahren verstehen. Kinder dürfen nicht mit dem Gerät spielen. Reinigung und Benutzer-Wartung dürfen nicht von Kindern durchgeführt werden.
- Kinder müssen beaufsichtigt werden, um sicherzustellen, dass sie nicht mit dem Gerät spielen.
-  Bei der Montage des Flockeneisbereiters ist darauf zu achten, dass dieser nicht in der Nähe von Wärmequellen oder in Bereichen mit direkter Sonneneinstrahlung montiert wird.
- Der Flockeneisbereiter ist bauseitig gegen Verschieben zu sichern.
-  Bevor Wartungsarbeiten vorgenommen werden oder das Gerät geöffnet wird, muss das Gerät durch Herausziehen des Schuko-Steckers aus der kundenseitigen Steckdose vom Netz getrennt werden.
- Bei der Reinigung von scharfkantigen Komponenten sind entsprechende Eigenschutzmaßnahmen zu treffen.
- Zur Reinigung des Flockeneisbereiters keinen Hochdruckreiniger verwenden!
- Das Gerät sollte bei unsachgemäßem Transport vor der Inbetriebnahme 12 Stunden ruhen!

Gerätebeschreibung

Übersicht



Technische Daten

Allgemein

Spannung:	230 V ~ / 50 Hz
Leistung:	580 W
Absicherung:	10 A
Höhe:	525 mm
Breite:	560 mm
Tiefe:	530 mm
Gewicht:	52 kg
Wasserverbrauch:	59 l/h
Umgebungstemperatur:	min. 10 °C max. 43 °C
Wassertemperatur:	min. 5° C max. 38 °C
Kühlsystem:	geschlossenes System mit R290 (keine Nachfüllung nötig)
(zur Eisproduktion)	
Lautstärke:	unter 40 db
(während der Eisproduktion)	



Wichtige Hinweise:

Die Vorschriften der EN 1717 bzw. der DIN 1988 Teil 4 sind zu beachten. Es sind geeignete Maßnahmen zu treffen die verhindern, dass Wasser in das Trinkwasserleitungssystem zurück fließen kann. Hierzu eignen sich z.B. Rohrtrenner oder Systemtrenner. Fragen Sie hierzu ggf. bei ihrem Trinkwasserversorger oder im Sanitärfachhandel nach.

Wasseranschluss

Bauseitig ist zum Schutz des Trinkwassers gem. DIN 1717 ein geeignetes Rückschlagventil bzw. ein Rückflussverhinderer vorzusehen.

Wasserqualität: Trinkwasser

Eingangsdruck: min. 1 bar,
max. 5 bar

Anschluss: 3/4"

Ablauf: 3/4"
Ø 21 mm (Kondenswasser)

Hinweis!

Bei Verwendung von Wasser mit niedrigem Mineralsalzanteil ist das produzierte Flockeneis ziemlich trocken.

Funktionsprinzip

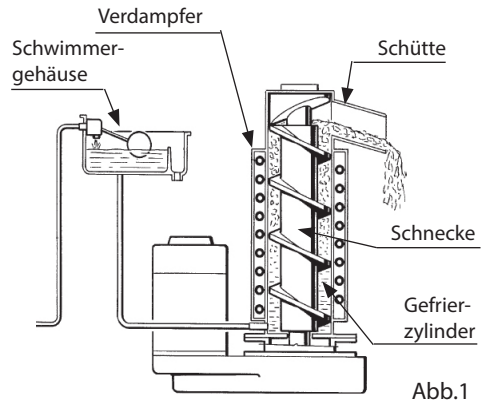

Das Versorgungswasser fließt von der Rückseite des Geräts durch ein Schwimmerventil zum Schwimmergehäuse. Das Schwimmergehäuse ist so angeordnet, dass ein regelmäßiges und korrektes Wasserniveau im Inneren des Gefrierzylinders eingehalten wird.

Das Wasser gelangt durch einen Verbindungsschlauch aus dem Schwimmergehäuse in das Innere des Gefrierzylinders. Hier wird es zu Eis.

Im Inneren des Gefrierzylinders befindet sich eine Schnecke, die sich gegen den Uhrzeigersinn dreht. Sie transportiert das Eis nach oben. Während des Transports wird das Eis immer dicker, bis es zum Eisbrecher kommt.

Dort wird ein gewisser Druck erzeugt, so dass das Eis in kleine Körnchen zersplittert. Diese fallen durch den Eisschacht in die Eisschale hinein.

Montage

Gerät auspacken

Der Flockeneisbereiter wird auf einer Holzpalette in Folie verpackt angeliefert.

- Die Verpackung entfernen. Dabei darauf achten, dass das Gerät durch Verwendung scharfkantiger Werkzeuge nicht beschädigt wird.

Aufstellort

Bei der Wahl des Aufstellortes des Flockeneisbereiters ist Folgendes zu beachten:

- Der Flockeneisbereiter darf nur in Räumen aufgestellt werden.
- Die Umgebungstemperatur muss zwischen +10 °C und +40 °C liegen.
- Der Flockeneisbereiter darf nicht in der Nähe von Wärmequellen stehen.
- Direkte Sonneneinstrahlung ist zu vermeiden.

E-Cool Wall B

Art. Nr. 94 6096



Abb.2

E-Cool Wall S

Art. Nr. 94 6087

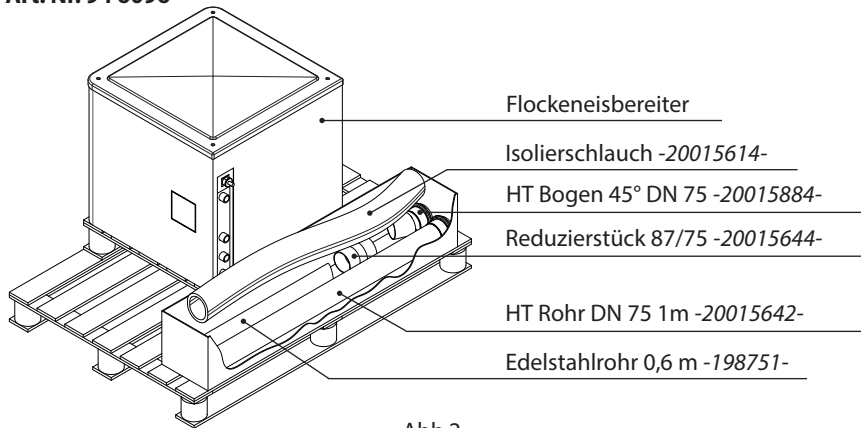

Abb.3

Gerät ausrichten

- Den Flockeneisbereiter am Aufstellungsort hinstellen.
- Gerät ohne Strom- und Wasseranschluss.
- Mittels einer Wasserwaage den waagerechten Stand des Geräts prüfen.

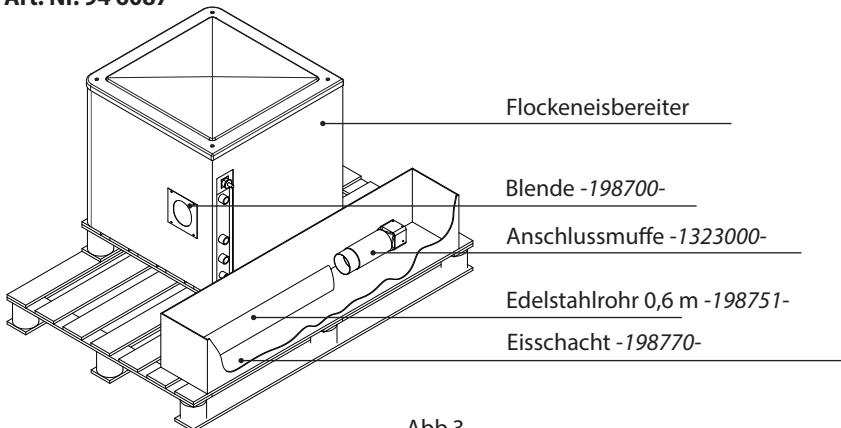

Abb.4

Befestigung im Boden

- Befestigungsstellen durch den Boden markieren.
- An den freien Befestigungsstellen jeweils ein entsprechend großes Loch bohren und befestigen.

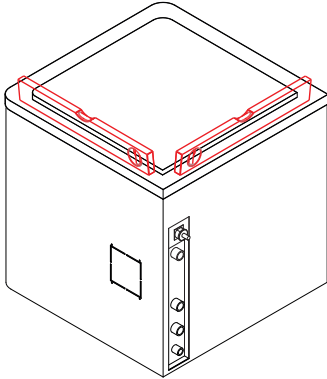

Abb.6

- Haube wieder montieren

Gerät befestigen

- Der Flockeneisbereiter muss am Aufstellungsort verankert werden.
- Gerät ohne Strom- und Wasseranschluss.
- Um das Gerät zu befestigen, muss die Haube abgenommen werden.
- Abstand zur Wand sollte umlaufend mind. 150 mm betragen.

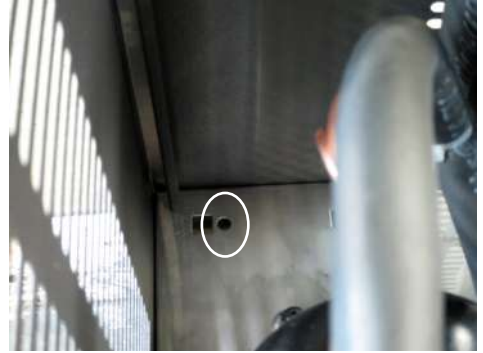

Abb.5

Maße Bodenplatte

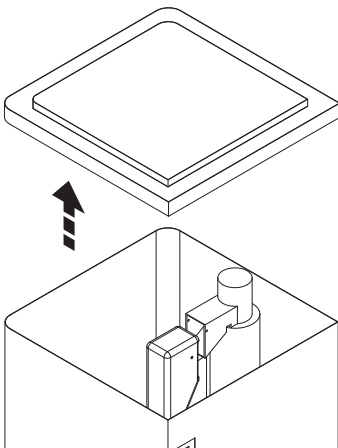
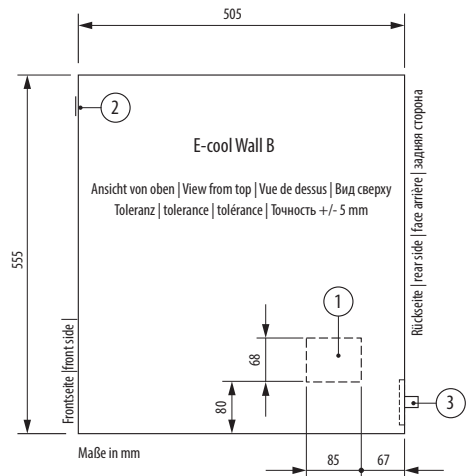

- ① Eisschachtausbruch
- ② LED
- ③ Anschluss

Anschluss



Abb.7

1	Netzkabel mit Stecker
2	Zulauf / Flockeneisbereiter
3	Zulauf / Kühlung
4	Ablauf / Kühlung
5	Ablauf

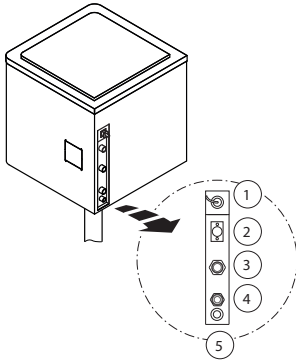

Achten Sie darauf, dass das Eis aus der Desinfektionsphase aus der Eisschale entfernt wird, bevor Eis für den Gebrauch entnommen wird.

- Den Zu- und Ablauf entsprechend der nationalen und internationalen Richtlinien anschließen.
- Den Wasseranschluss nach DIN EN 1717 herstellen. Dabei die Technischen Daten für den Wasseranschluss beachten.
- Den elektrischen Anschluss herstellen.

Desinfektion!

1x im Monat oder nach einer Unterbrechung der Eisbereitung von 24h

Hinweis!

Die Wasserabläufe 4 und 5 dürfen nicht verbunden werden, sondern einzeln zu einem Abfluss gelegt werden. Dadurch kann verhindert werden, dass Wasser aus dem Rücklauf der Kühlung in den Ablauf der Kondensatschale gedrückt wird.

Hinweis!

Zu starke Spannungsschwankungen können zu mangelhaftem Betrieb des Geräts führen und Ursache von ernststen Schäden an der elektronischen Steuerung sein.

1. Wassertemperatur für Kühlung und Eistemperatur +5° bis 24°C
2. Wasserdruck zwischen 1 - 5 bar
3. Raumtemperatur / Geräteumgebungstemperatur +10° - +40°C
4. Abstand zwischen Gerät und Wand mindestens 150 mm um eine einwandfreie Luftzirkulation zu gewähren
5. Wasserablaufschlauch soll eine Mindestneigung von 3 cm per/m betragen

Betrieb

Betriebsanzeige

Der Betriebszustand wird über die Betriebsanzeige angezeigt.

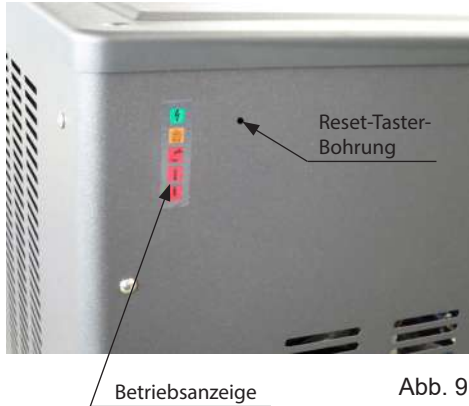

Rückstellung der Desinfektion-/Entkalk-Überwachung.

Der Reset-Taster liegt hinter der 3 mm Bohrung. Zur Betätigung des Reset-Tasters einen Stift (\varnothing 3 mm) bis zum Anschlag in die Bohrung einführen.

Die einzelnen Anzeigen haben die folgende Bedeutung:

-  Gerät in Betrieb (erlischt außerhalb der programmierten Betriebszeit).
-  Maximaler Füllgrad der Eisschale ist erreicht.
-  Wassermangel im Schwimmergehäuse.
-  Leuchtet: Kondensatortemperatur zu hoch.
Blinkt: Druckausgleich läuft, Eisproduktion innerhalb ca. 6 Minuten.
-  Leuchtet: Falsche Drehrichtung der Schnecke.
Blinkt: Verdampfertemperatur zu hoch.

Gerät einschalten

- Prüfen Sie, ob das Gerät korrekt angeschlossen ist.
 - Netzstecker eingesteckt?
 - Versorgungswasser angeschlossen?
 - Zulauf und Rücklauf des Kühlkreislaufs angeschlossen?
 - Zu- und Ablauf entsprechend den gültigen Richtlinien installiert?
- Kundenseitige Wasserzufuhr öffnen.
- Netzstecker einstecken.
- Die grüne LED der Betriebsanzeige leuchtet.



- Die mittlere rote LED blinkt. Nach 3 Minuten Wartezeit erlischt die mittlere rote LED und der Schneckenantrieb und der Kompressor laufen an.
- Nach weiteren 2 bis 3 Minuten, nach Start des Kompressors, wird das erste Eis gefördert.

Hinweis!

Da die Verdampfer Temperatur anfangs noch zu hoch ist, sollten Sie ca. 10 Minuten warten. Erst nach ca. 10 Minuten hat das Eis die gewünschte Konsistenz.

Gerät produziert

Der Flockeneisbereiter produziert kontinuierlich Flockeneis, welches in den Eisschacht fällt.

Ein Sensor am Eisschacht überwacht die Eis-Förderung. Wird der maximale Füllgrad erreicht, wird die Flockeneisproduktion automatisch gestoppt.

Sinkt der Füllgrad im Eisschacht, startet die Flockeneisproduktion automatisch.

Gerät ausschalten

- Netzstecker herausziehen

Außerbetriebnahme

- Kundenseitige Wasserzufuhr schließen.
- Den Flockeneisbereiter vom Stromnetz trennen.
- Netzstecker herausziehen.
- Den Wasserkreislauf desinfizieren und entleeren.
- Anschlüsse lösen.
 - Schlauch des Versorgungswassers lösen.
 - Schläuche am Anschluss für den Zulauf und den Rücklauf des Kühlkreislaufs lösen.
 - Schlauch am Anschluss für den Zu- und Ablauf lösen.
- Gehäuse-Haube lösen und abheben.
- Überprüfen Sie das sich im Eisbereiter kein Wasser befindet.
- Den Flockeneisbereiter mit einem weichen Tuch trocken putzen.

Störungen

Tritt eine Störung auf, die Sie nicht beheben können, wenden Sie sich bitte an den Kundendienst. Die Kontaktdaten sind der Service Adresse zu entnehmen.

Fehler	Ursache	Behebung/Anmerkung
Flockeneisbereiter läuft nicht.	Netzstecker nicht eingesteckt.	Netzstecker einstecken.
Obere gelbe LED leuchtet, obwohl kein Eis in der Eisschale ist.	Unterbrochen durch Eis, Füllstandsensord defekt	Eisschacht entleeren, Füllstandsensord reinigen oder durch eine Fachkraft austauschen lassen
	Keine Kühlung	Gerät stromlos schalten (Netzstecker ziehen), Zuleitung der Kühlung prüfen
Mittlere gelbe LED leuchtet.	Kein Wasser für die Eisproduktion.	Wasserzufuhr prüfen
	Keine Kühlung	Zuleitung der Kühlung prüfen
Rote LED leuchtet.	Zu hoher Druck	Kundendienst benachrichtigen
	Kompressor wird nicht gekühlt, Wasserhahn zu, Zuleitung für die Kühlung unterbrochen, Schlauch geknickt	Wasserhahn, Zuleitung und Schlauch überprüfen
	Zu niedrige Raumtemperatur.	Raumtemperatur regulieren
Rote LED blinkt.	Verdampfungstemperatur zu hoch	Vor- und Rücklauf der Kühlung prüfen
Unterste gelbe LED leuchtet.	Falsche Drehrichtung der Schnecke	Kundendienst benachrichtigen
	Zu niedrige Drehgeschwindigkeit der Schnecke	Kugellager prüfen. Kundendienst benachrichtigen

Fehler	Ursache	Behebung/Anmerkung
Kompressor arbeitet unregelmäßig.	Geringe Spannung.	Durch eine Elektrofachkraft den Stromkreis auf Überlast prüfen. Spannungsversorgung prüfen.
	Nicht kondensationsfähiges Gas im System.	Kundendienst benachrichtigen.
	Defektes Kompressorkabel.	Kundendienst benachrichtigen.
Geringe Eisproduktion.	Zu wenig Wasser im Kühlkreislauf.	Durchflussmenge erhöhen.
	Kühlwasser zu warm.	Wassertemperatur reduzieren.
Maschine funktioniert aber produziert kein Eis.	Wasserversorgungsschlauch verstopft.	Wasserversorgungsschlauch austauschen.
	Getriebeverschleiß.	Kundendienst benachrichtigen.
	Kein Wasser für die Eisproduktion.	Die Wasserversorgung für die Eisproduktion sicherstellen.
Eis zu feucht.	Zu hohe Raumtemperatur.	Flockeneisbereiter an einem kühleren Ort aufstellen.
	Zu viel Kühlmittel im System.	Kundendienst benachrichtigen.
	Zu viel Wasser in der Eisschale.	Wasserablauf prüfen. Schwimmer tiefer stellen. Kundendienst benachrichtigen.
	Defekter Kompressor.	Kundendienst benachrichtigen.
Hohe Geräusentwicklung.	Defektes Kugellager.	Kundendienst benachrichtigen.

Wartung

Wartungsintervall

Der Flockeneisbereiter muss halbjährlich gewartet werden.

Das Kühlsystem, zur Eisproduktion, ist ein geschlossenes System mit 0,36 kg R134a Gas. Es benötigt im Normalfall keine Nachfüllung.

Wartungsarbeiten

WARNUNG

Verletzungsgefahr durch elektrische Spannung.

Vor allen Wartungsarbeiten das Gerät vom Netz trennen.

Bei der Wartung müssen Sie die folgenden Arbeiten ausführen:

- Kugellager schmieren.
- Desinfektionsmittel nachfüllen oder den Behälter auswechseln.
- Entkalkung des Wasserkreislaufs.

HINWEIS

Aus hygienischen Gründen empfehlen wir, das Gerät nach einer Ausschaltzeit von 24 Stunden zu desinfizieren.

Abdeckungen demontieren

Um die Wartungsarbeiten durchführen zu können, müssen Sie die Haube öffnen.

- Netzstecker herausziehen.
- Gehäuse-Haube nach oben abnehmen.



Abb. 11

Kugellager schmieren

- Kabelbinder durchtrennen.
- Die Schaumstoffabdeckung nach oben abnehmen.
- Kugellager fetten.
- Die Schaumstoffabdeckung aufsetzen und mit einem Kabelbinder fixieren.

WARNUNG

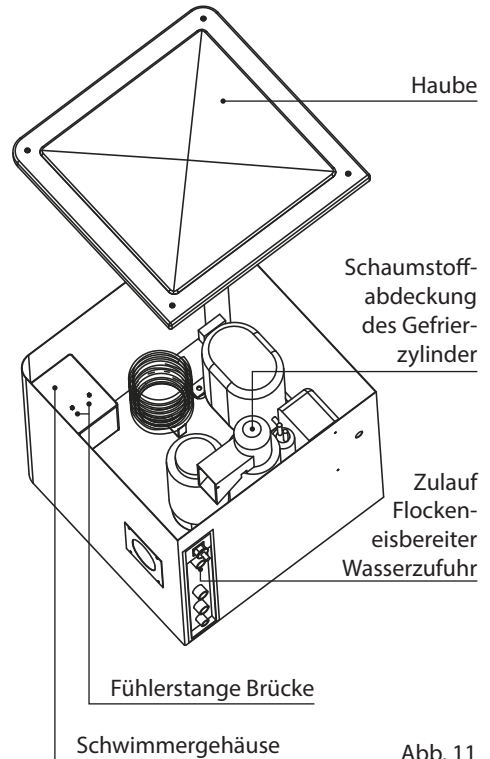
Gerät unter Spannung.

Bei der Reinigung von scharfkantigen Komponenten sind entsprechende Eigenschutzmaßnahmen zu treffen.

Zur Reinigung des Flockeneisbereiters keinen Hochdruckreiniger verwenden!

ACHTUNG

Verletzungsgefahr durch chemische Substanzen.

Beim Umgang mit Desinfektionsmitteln ist zwingend das dazugehörige Datenblatt zu beachten. Ggf. persönliche Schutzausrüstung tragen.

Wasserkreislauf entkalken

- Das Eis aus der Eisschale nehmen, um zu verhindern, dass es mit der Entkalkungslösung in Verbindung kommt.
- Wasserzufuhr schließen und Gerät weiterproduzieren lassen, bis Wassermangel angezeigt wird.
- Netzstecker ziehen
- Gehäuse-Haube nach oben abnehmen. (4 Schrauben lösen)
- Die Klebestreifen vom Schwimmergehäuse abziehen (falls noch vorhanden) und den Tankdeckel öffnen (Abb. 11).
- Entkalkerlösung ansetzen. Dazu 1-2 Liter warmes Wasser (45-50°C) mit 0,1-0,2 Liter Entkalkungslösung ansetzen.
- Die Entkalkerlösung langsam in das Schwimmergehäuse gießen, bis zum Überlaufstutzen
- Tankdeckel und Gerätedeckel schließen.
- Den Flockeneisbereiter über den Netzstecker einschalten und Eis produzieren lassen, bis erneut Wassermangel angezeigt wird.
- Netzstecker herausziehen und Schwimmergehäuse wieder mit Lösung füllen. Diesen Vorgang wiederholen, bis die Entkalkerlösung aufgebraucht ist.
- Warten bis die gesamte Entkalkungslösung durchgelaufen ist.
- Die Wasserzufuhr öffnen. Die Maschine so lange laufen lassen, bis das ausgeworfene Eis wieder sauber und kompakt ist. Solange das Eis noch Spuren der Entkalkungslösung beinhaltet, ist es gelblich und weich.

ACHTUNG

Verletzungsgefahr durch ätzende Substanzen.

Die Entkalkungslösung enthält Phosphorsäure und Essigsäure. Augenkontakt kann ihre Sehfähigkeit dauerhaft beeinträchtigen. Ein Verschlucken oder Hautkontakt kann zu Verätzungen führen.

Beim Umgang mit der Entkalkungs-Lösung zwingend Schutzkleidung entsprechend den Vorschriften zum Arbeitsschutz tragen.

WARNUNG

Verletzungsgefahr durch elektrische Spannung!

Verletzungsgefahr durch chemische Substanzen.

- Das Eis, das noch Spuren der Entkalkungslösung beinhaltet, muss entfernt werden. Es ist für den Gebrauch nicht geeignet.

HINWEIS

Beim Entkalkungsvorgang kann es zu erhöhter Geräuschentwicklung kommen. Dies weist auf starke Verkalkung im Innern des Gefrierzylinders hin. Ist dies der Fall, sollten Sie den Flockeneisbereiter für einige Minuten ausschalten, um die Kalkablagerungen im Gefrierzylinder zu lösen.

- Den Flockeneisbereiter über den Netzstecker ausschalten.
- Das Eis aus der Eisschale nehmen oder mit warmen Wasser abtauen.
- Der Entkalkungsvorgang ist abgeschlossen.

Desinfektion

Um die Desinfektion durchführen zu können, müssen Sie die Haube öffnen.

1. Netzstecker herausziehen.
2. Gehäuse-Haube nach oben abnehmen.
3. Wasserzufuhr schließen.
4. Die Klebestreife vom Schwimmergehäuse abziehen und den Tankdeckel öffnen (Abb. 11).
5. Restliches Wasser aus dem Tank entleeren.
6. Desinfektionsmittel in das Schwimmergehäuse einfüllen, bis auf die Höhe des normalen Wasserstands.
7. **Mit geschlossener Wasserzufuhr** das Gerät einschalten.
8. Gerät starten und laufenlassen bis das Desinfektionsmittel aufgebraucht ist und die Wassermangelmeldung kommt:



Wassermangel im Schwimmergehäuse

9. **Produziertes Eis mit Desinfektionsmittel entsorgen.**
10. Gerät ausschalten. Wasserzufuhr anschließen.
11. Gerät einschalten und ca. 2 Stunden laufen lassen.
12. **Das gesamte Eis entsorgen und den Eisbehälter reinigen!**









Verletzungsgefahr durch chemische Substanzen.

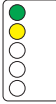
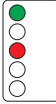

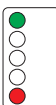
Das Eis, das noch Spuren der Desinfektionslösung beinhaltet muss entfernt werden. Dieses Eis ist für den Gebrauch nicht geeignet.

Status-Beschreibung

LED	STATUS	BESCHREIBUNG - REASON WHY
	Ständig an <i>On steady</i>	Maschine AUS, Speicher voll <i>Unit off at bin full</i>
	Blinkt langsam <i>Blinking slow</i>	Lichtschranke unterbrochen! <i>I/R beam cutted</i>
	Blinkt schnell <i>Blinking fast</i>	Speicher entleert, Maschine startet gleich <i>I/R on after trip off at bin full</i>
	Ständig an <i>On steady</i>	Kein Wasser! <i>No water</i>
	Ständig an <i>On steady</i>	Zu hoher Kondensationsdruck oder Raumtemperatur (<+3°C) <i>Too hi discharge pressure/temp or to low room temp (<+3°C)</i>
	Blinkt <i>Blinking</i>	3 min. oder 60 min. Startverzögerung je nach Jumper Konfig.! <i>Delay at start up (3 min. or 60 min. according to the jumper setting)</i>
	Ständig an <i>On steady</i>	Keine, zu langsame oder schwere Getrieberotation <i>No, slow or wrong rotation of drive motor</i>
	Blinkt <i>Blinking</i>	Zu hohe Verd.temp. >0°C 10 min. nach dem Start oder zu niedrige Verd.temp. < -25°C <i>Too hi evap. temp. (>0°C) after 10' from start up or too low evap. temp (<-25°C)</i>
	Ständig an <i>On steady</i>	Kondensatorfühler defekt! <i>Condenser sensor out of order</i>
	Blinkt <i>Blinking</i>	Verdampferfühler defekt! <i>Evaporator sensor out of order</i>
	Blinkt im Wechsel <i>Blinking alternate</i>	Lichtschranke defekt! <i>Optical ice level control out of order</i>
	Blinkt <i>Blinking</i>	6 oder 12 Monate Reinigungshinweis für Wassersystem je nach Jumper Konfig.! <i>6 or 12 months water system cleaning remind (according to the Jumper setting)</i>
	Blinken nacheinander <i>Blinking in sequence</i>	Spülzyklus läuft, bei Maschinen mit Ablaßventil <i>Purge cycle in operation (only on units equipped with purge valve)</i>
	Blinken <i>Blinking</i>	Jumper Konfig. im Testmodus <i>Unit off due to the jumper on test contacts</i>
<p>Drücken und halten Sie den roten Schalter oder den push button auf der Elektronik, für mehr als 5 Sekunden wenn die Maschine in Betrieb ist, bis die 2 gelben LED's auf der Elektronik nicht mehr leuchten! Der Erinnerungszyklus für die Reinigung ist somit zurückgesetzt und startet neu.</p> <p><i>Push and hold the red lighted switch or the PC board button for more of 5 seconds with machine in operation tillthe switching off of the two yellow LED's to restart the cleaning remind countdown.</i></p>		

Druck Nr. 29344693 /48.19

Schaltplan

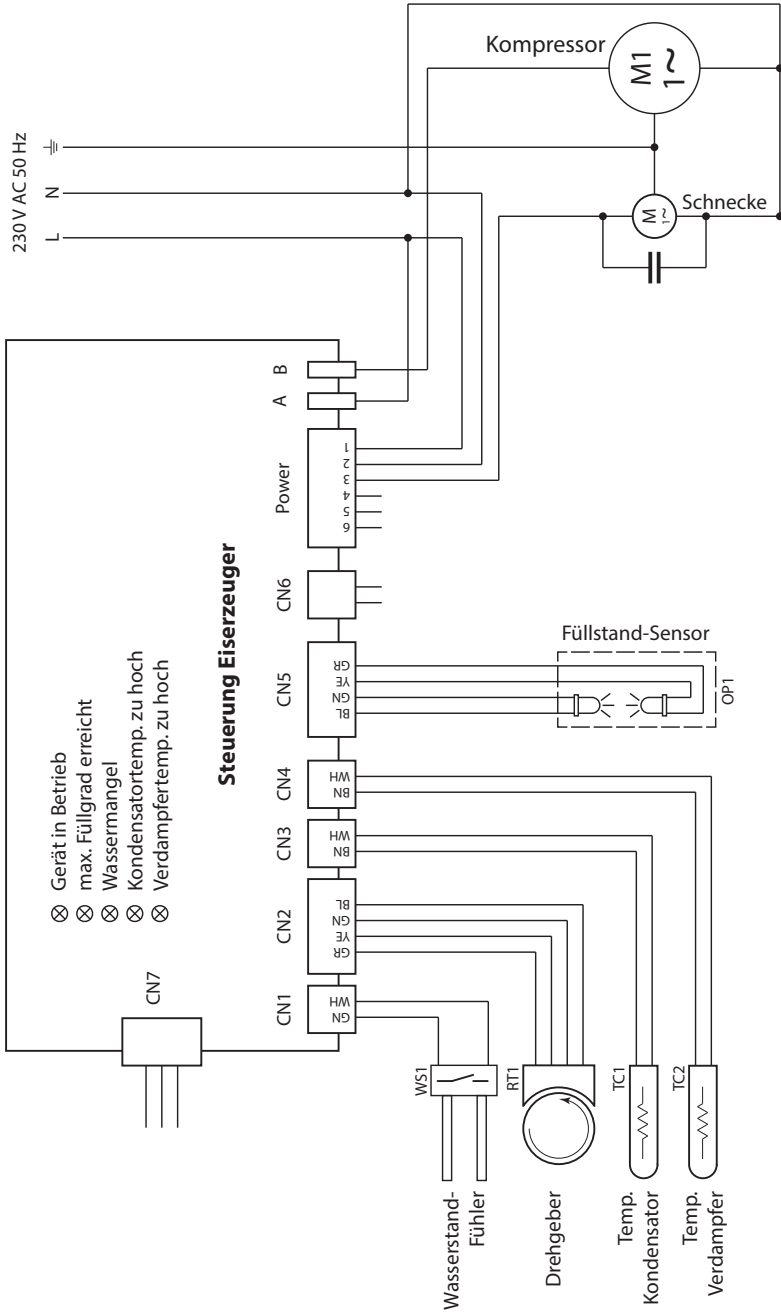



Recycling

Nicht mehr gebrauchte Geräte / Leuchtmittel sind gem. Richtlinie 2012/19/EU bzw. ElektroG zum Recyceln bei einer Wertstoffsammelstelle abzugeben. Nicht mit dem Hausmüll entsorgen.



Service Adresse

EOS Saunatechnik GmbH
Schneiderstriesch 1
35759 Driedorf
Germany
Tel: +49 (0)2775 82-514
Fax: +49 (0)2775 82-431
service@eos-sauna.de
www.eos-sauna.de

Verkaufsdatum:

Bitte diese Adresse zusammen mit der Montageanweisung gut aufbewahren.

Damit wir Ihre Fragen schnell und kompetent beantworten können, geben Sie uns immer die auf dem Typenschild vermerkten Daten wie Typenbezeichnung, Artikel-Nr. und Serien-Nr. an.

Stempel und Unterschrift des Händlers:

Allgemeine Servicebedingungen (ASB)

I. Geltungsbereich

Diese Servicebedingungen gelten für Serviceabwicklungen inklusive Überprüfung und Reparaturen von Reklamationen, soweit nicht im Einzelfall abweichende Vereinbarungen schriftlich getroffen sind. Für alle unsere auch zukünftigen - Rechtsbeziehungen sind ausschließlich die nachfolgenden Servicebedingungen maßgebend. Entgegenstehende Bedingungen des Bestellers erkennen wir nicht an, es sei denn, wir stimmen ihrer Geltung ausdrücklich schriftlich zu. Bedingungen des Auftraggebers in dessen allgemeinen Geschäftsbedingungen oder Auftragsbestätigung wird hiermit ausdrücklich widersprochen. Vorbehaltlose Annahme von Auftragsbestätigungen oder Lieferungen bedeutet keine Anerkennung solcher Bedingungen. Nebenabreden und Änderungen bedürfen der schriftlichen Bestätigung.

II. Kosten

Folgende Aufwendungen, die im Zusammenhang mit der Serviceabwicklung stehen trägt der Auftraggeber:

- Demontage/Montage sowie elektrische (De-) Installation.
- Transport, Porto und Verpackung.
- Funktionsprüfung und Fehlersuche inkl. Prüf- und Reparaturkosten.

Eine Rechnungsstellung an Dritte erfolgt nicht.

III. Leistungspflichten / Mitarbeit des Auftraggebers

Der Auftraggeber hat den Hersteller bei der Durchführung der Serviceabwicklung kostenfrei zu unterstützen.

Im Garantiefall erhält der Auftraggeber die, für den Servicefall notwendigen Ersatzteile kostenfrei bereitgestellt.

IV. Serviceeinsatz durch Mitarbeiter vom Technikhersteller

Für den Fall, dass für einen Servicefall zwingend ein Mitarbeiter des Technikherstellers vor Ort die Serviceabwicklung vornehmen soll, ist dies im Vorfeld zu vereinbaren. Die entstehenden Kosten werden, sofern der Hauptgrund des Servicefalls nicht im Verschulden des Technikherstellers begründet ist, nach dem Serviceeinsatz an den Auftraggeber berechnet und sind von diesem innerhalb des vereinbarten Zahlungsziels vollständig auszugleichen.

V. Gewährleistung

Die Gewährleistung wird nach den derzeit gültigen gesetzlichen Bestimmungen übernommen. Sämtliche Verpackungen unserer Produkte sind für den Stückgutversand (Palette) konzipiert. Wir weisen an dieser Stelle ausdrücklich darauf hin, dass unsere Verpackungen nicht

für den Einzelversand per Paketdienst geeignet sind. Für Schäden, die aufgrund von unsachgemäßer Verpackung im Einzelversand entstehen, übernimmt der Hersteller keine Haftung.

VI. Herstellergarantie

Wir übernehmen die Herstellergarantie nur, sofern Installation, Betrieb und Wartung umfassend gemäß der Herstellerangaben in der betreffenden Montage- und Gebrauchsanweisung erfolgt sind.

- Die Garantiezeit beginnt mit dem Datum des Kaufbeleges und ist grundsätzlich auf 24 Monate befristet.
- Garantieleistungen erfolgen nur dann, wenn der Kaufbeleg zum betreffenden Gerät im Original vorgelegt werden kann.
- Bei Änderungen am Gerät, die ohne ausdrückliche Zustimmung des Herstellers vorgenommen wurden, verfällt jeglicher Garantieanspruch.
- Für Defekte, die durch Reparaturen oder Eingriffe von nicht ermächtigten Personen oder durch unsachgemäßen Gebrauch entstanden sind, entfällt ebenfalls der Garantieanspruch.
- Im Rahmen der Geltendmachung von Garantieansprüchen die Seriennummer sowie die Artikelnummer zusammen mit der Gerätebezeichnung und einer aussagekräftigen Fehlerbeschreibung anzugeben.
- Diese Garantie umfasst die Vergütung von defekten Geräteteilen mit Ausnahme der üblichen Verschleißteile. Verschleißteile sind unter anderem Leuchtmittel, Glasteile, Rohrrheizkörper und Saunasteine.
- Innerhalb der Garantie dürfen nur Originalersatzteile eingesetzt werden.
- Serviceeinsätze von Fremdfirmen bedürfen der schriftlichen Auftragserteilung unserer Serviceabteilung.
- Der Versand der betreffenden Geräte an unsere Serviceabteilung erfolgt durch und zu Lasten des Auftraggebers.
- Elektromontage und Installationsarbeiten, auch im Service- und Austauschfall, erfolgen zu Lasten des Kunden und werden vom Technikhersteller nicht übernommen.

Beanstandungen an unseren Produkten sind bei dem zuständigen Fachhändler anzuzeigen und werden ausschließlich über diesen abgewickelt.

Ergänzend zu den vorstehenden Servicebedingungen gelten die Allgemeinen Geschäftsbedingungen des Technikherstellers in ihrer jeweils gültigen Fassung, die unter www.eos-sauna.com/agb abgerufen werden können.

Stand: 08/2018

English

Content

Scope of Delivery	23
Intended Use	23
General information	23
Safety levels	24
Important notes	25
Machine description	26
Overview	26
Technical data	26
Working principle	26
Assembly.....	27
Installation location	27
Unpacking the machine	27
Aligning the machine	28
Attaching the machine	28
Connecting	29
Adjust the ice level detection (Slim)	29
Operation	30
Setting the time control	30
Switching the machine on.....	30
Machine produces	31
Switching off the machine	31
Decommissioning	31
Malfunctions	32
Maintenance	34
Maintenance interval	34
Maintenance work	34
Dismantle covers	34
Lubricate bearings	34
De-scaling the water circuit.....	35
Status Description	37
Wiring Diagram	38
Recycling.....	39
Service-Adresse	39
General Terms and Conditions of Service	40

Dear customer

You have bought a high-quality technological device which will give you years of pleasure. This flake ice machine was designed and tested in compliance with the current European safety standards and was produced in the manufacturer's factory in compliance with the quality standard DIN EN ISO 9001:2008.

These assembly and operating instructions have been drawn up for your information. Please read the important information and the information about the electrical connection through carefully.

We wish you an exhilarating and refreshing recreational experience.

Delivery scope

The following are included in the scope of delivery:

- 1 flake ice machine
- 1 hose set
- 1 Reduction
- 1 Stainless steel tube
- 1 set of installation and operating instructions

Models with a floor outlet:

- 1 HT pipe 75 (1m)
- 1 elbow 45°
- 1 Armaflex hose (1m)

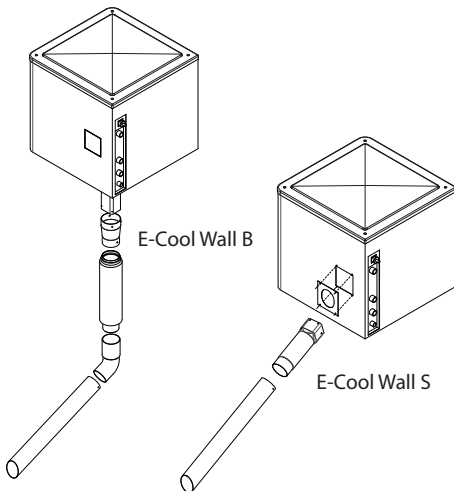

Appropriate use

The intended purpose of this flake ice machine is the continuous production of flake ice. The filling level of the collection tray is monitored by a sensor. The time during which the flake ice machine produces ice can be set via a programmable operating display.

Compliance with the standard operation, maintenance and repair conditions is also an element of appropriate use.

The manufacturer cannot be held liable for deviating, unauthorized alterations and any resulting damages: the initiator of these changes bears the full risk.

General information

Check first that the flake ice machine is undamaged on delivery. Please reclaim transport damages immediately with the forwarding company or contact the company who supplied you with the device.

The flake ice machine is designed for installation in rooms with room temperatures between 10 °C and 40 °C. If the machine is operated for longer periods outside this temperature range, this is deemed as incorrect handling and will invalidate the warranty.

Optimum ice preparation can only be guaranteed, if the input temperature of the connected water supply lies below 30 °C.

The water circuit must be disinfected on a regular basis so that no germs or bacteria can collect in it. You can set the time and frequency of the disinfection process via the operating display.

General safety instructions

Safety levels

Safety instructions and important operating instructions are classified. Please familiarise yourself with the following terms and symbols:

WARNING

Warning

Indicates a hazardous situation which, if not avoided, could result in death or serious injury.

CAUTION

Caution



Indicates a hazardous situation which, if not avoided, could result in minor or moderate injury.

NOTICE

Notice

Indicates a hazardous situation which, if not avoided, will result in damage to the unit.

Important notes

- Please read these assembly and operating instructions carefully. In particular, please observe the dimensions stated and the following notes.
 - This device can be used by children aged 8 and above or by persons with physical, sensory, or mental disabilities, or who have inadequate experience and knowledge, if they are instructed or initially supervised in the use of the device and the associated risks. Do not allow children to play with this appliance. Children may not clean or carry out any user maintenance.
 - Children should be supervised to make sure that they will not play with the unit.
 -  When installing the flake ice machine, ensure that it is not placed near a heat source or in direct sunlight.
 - The flake ice machine must be fitted in a manner that ensure that it cannot tip over.
 -  Before servicing or opening the machine, disconnect it from the local mains supply by removing the earthed socket.
 - Please take precautions when cleaning components with sharp edges.
 - Do not use high-pressure cleaners to clean the flake ice machine.
- After transportation in improper conditions let the device rest for 12 h before switching it on.

Machine description

Available models

E-Cool Wall B
bottom ice chute



E-Cool Wall S
side ice chute



Technical data

General

Voltage:	230 V ~ / 50 Hz
Power rating:	580 W
Fuse protection:	10 A
Height:	525 mm
Width:	560 mm
Depth:	530 mm
Weight:	52 kg
Water consumption:	59 l/h
Ambient Temperature:	min. 10 °C max. 43 °C
Water Temperature	min. 5 °C max. 38 °C
Cooling system:	closed system with R290 (no refill necessary)
Noise level:	less than 40 db (during ice production)



Important notes:

The regulations of EN 1717 or DIN 1988 part 4 must be observed. Suitable measures must be taken to avoid back flowing of water into the drinking water mains. Pipe dividers or system dividers are suitable for this. Ask your drinking water supplier or a specialist sanitary retailer.

Water connection

Provide a suitable on-site check valve or back-flow preventer to protect the drinking water pursuant to DIN 1717.

Water quality: Drinking water

Incoming pressure: min. 1 bar,
max. 5 bar

Connection: 3/4"

Drain: 3/4"

Ø 21 mm (condensate)

Note!

If water with a low mineral content is used, the flake ice that is produced is relatively dry.

Working principle

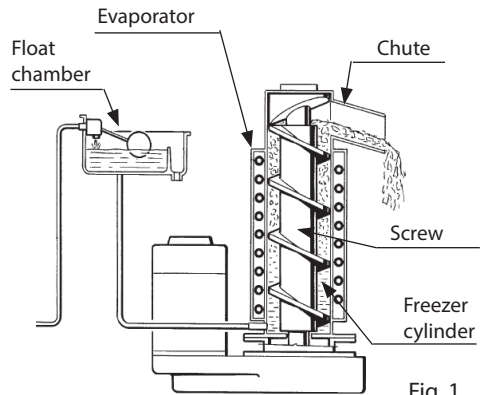

The supply water flows from the back of the machine through a float valve to the float chamber. The float chamber is designed so that a regular and correct water level is maintained within the freezer cylinder.

The water reaches the inside of the freezer cylinder through a connecting hose from the float chamber. This is where it becomes ice.

There is a screw inside the freezer cylinder that turns anti-clockwise. It moves the ice upwards. When moved, the ice becomes thicker until it reaches the ice breaker.

A certain amount of pressure is generated here so that the ice is split into small grains, which drop through the ice duct and into the ice tray.

Assembly

Unpacking the machine

The flake ice machine is delivered on a wooden pallet wrapped in film.

- Remove the packaging. Ensure that the machine is not damaged when using sharp-edged tools.

Installation location

When selecting the position for the flake ice machine, please not the following:

- The flake ice machine may only be placed indoors.
- Verify that the ambient temperature of the system is between +10°C and +40°C.
- The flake ice machine may not stand next to sources of heat.
- Avoid direct sunlight.

E-Cool Wall B

Art. No. 94 6096

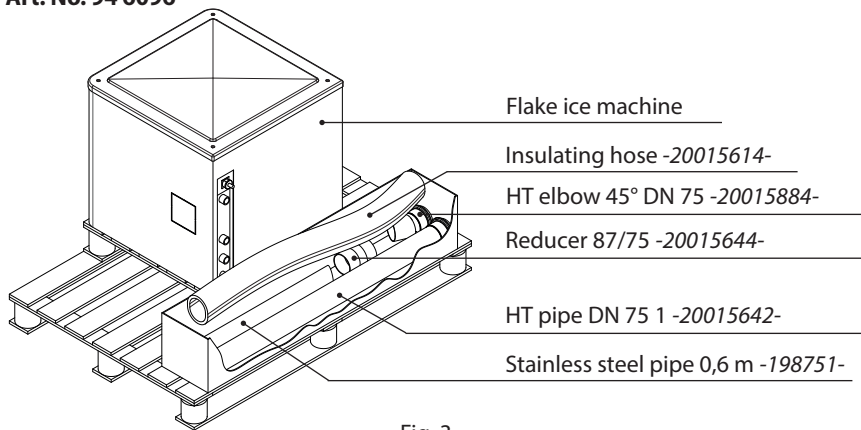

Fig. 3

E-Cool Wall S

Art. No. 94 6087

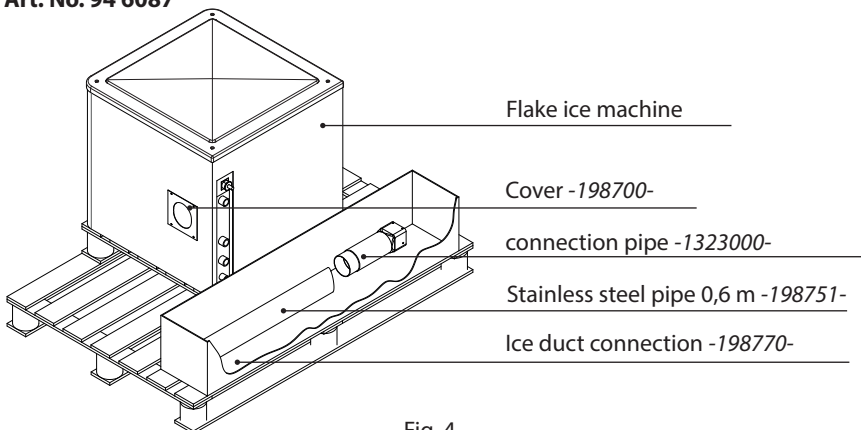

Fig. 4

Aligning the machine

- Put up the flake ice machine at its intended place.
- Unit not connected to the power or water supply.
- Use a spirit level to ensure that it stands horizontally.

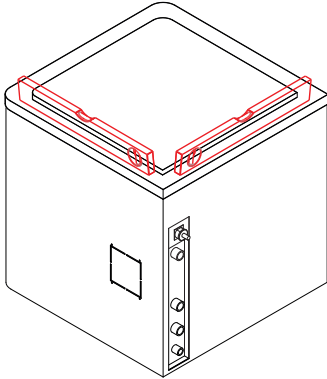

Fig. 5

Mounting in the ground

- Mark the fastening points through the floor.
- Drill an appropriately sized hole into the fastening points and fasten the unit.
- Put the hood back on

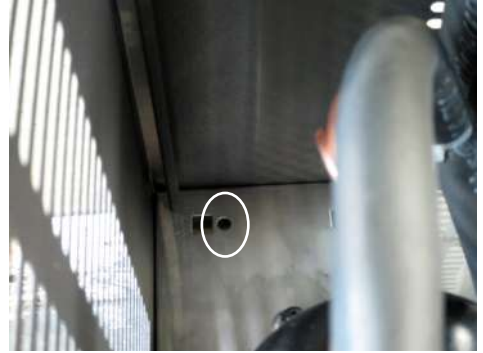

Fig. 7

Attaching the machine

- Fasten the flake ice machine to the place of installation.
- Unit not connected to the power or water supply.
- Take off the hood to fasten the unit.
- Leave at least 150 mm between the wall and all sides of the unit.

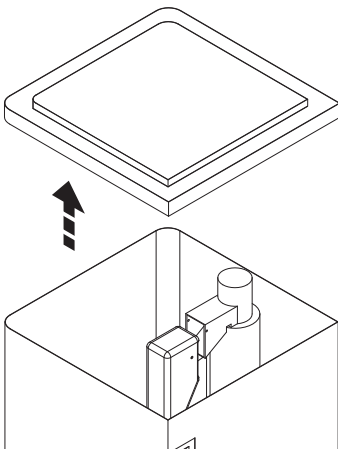
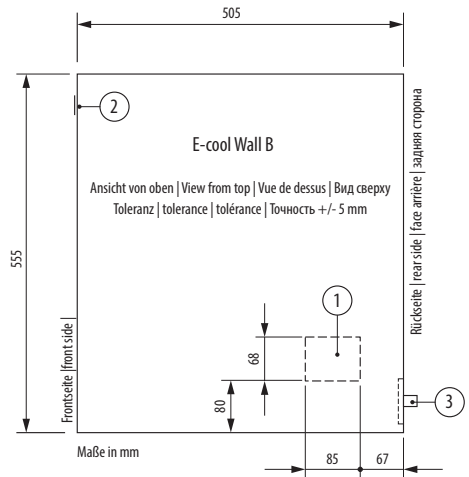

Fig. 6

Bottom panel dimensions



- ① ice chute opening
- ② LED
- ③ connection

Connection

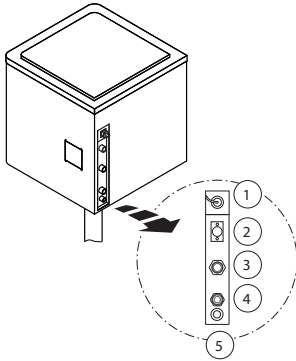

Fig. 8

1	Mains cable with plug
2	Feed line / flake ice machine
3	Feed line / cooling
4	Drain / cooling
5	Drain



Before taking out ice for use, remove the ice added to the ice tray during the disinfection phase.

- Connect the supply and return lines in compliance with the national and international guidelines.
- Connect the water supply in compliance with DIN EN 1717. Observe the technical data for the water supply.
- Connect the power supply.

Disinfection!

Once a month or after an interruption of the ice preparation of 24h

Note!

Do not interconnect but separately fit water drains 4 and 5 to a floor drain. This prevents water from the cooling system's return pipe from being pressed into the drain of the condensate dish.

Note!

Excessive voltage fluctuations can impact on the function of the machine and lead to serious damage to the electronic control system.

1. Water temperature for cooling and ice temperature + 5 ° to 24 ° C
2. Water pressure between 1 - 5 bar
3. Room temperature / ambient temperature + 10 ° - + 40 ° C
4. Distance between the device and the wall at least 150 mm to ensure proper air circulation
5. Water drain hose should have a minimum gradient of 3 cm per / m

Operations

Operating display

The operating display indicates the operating status.

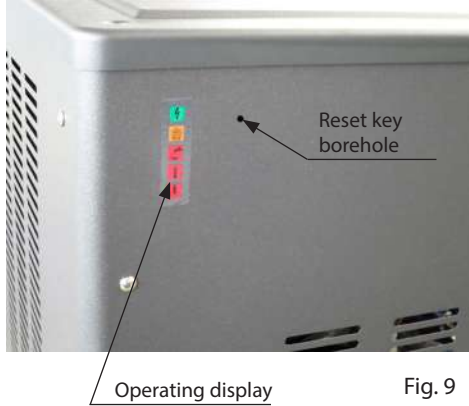

Fig. 9

Reset of the disinfection/descaling monitoring. The Reset button is located behind the 3 mm hole. To activate the Reset button, take a pin (\varnothing 3 mm) and push it into the borehole as far as possible.

The various displays have the following meaning:



Machine in operation (goes out automatically outside the programmed operating time).



Maximum filling level of the ice tray has been reached.



Lack of water in the float chamber.



On: condenser temperature too high.
Flashes: pressure equalisation runs, ice production within approx. 6 minutes



On: Screw turns in wrong direction.
Flashes: Evaporator temperature is too high.

Switch the machine on

- Check if the machine is connected correctly.
 - Mains plug connected?
 - Supply water connected?
 - Supply and return lines of the cooling circuit connected?
 - Feed and drain lines installed in compliance with valid regulations?
- Open the water supply at customer's site.
- Plug in to the mains.
- The green LED of the operating display is on.



Fig. 10

- The middle red LED flashes. After a waiting period of 3 minutes, the middle red LED goes out and the screw drive and the compressor start.
- The first ice is available about 2 to 3 minutes after starting the compressor.

Note!

As the evaporation temperature is still too high initially, you should wait for about 10 minutes. The ice has the required consistency after about 10 minutes.

Machine produces

The flake ice machine continuously produce flake ice which drops into the ice duct.

Ice feeding is monitored by a sensor at the ice duct. If the maximum filling level has been reached, the flake ice production will be stopped automatically.

Flake ice production starts automatically when the ice level in the duct reduces.

Switch off the machine

- Unplug from the main supply

Decommissioning

- Close the water supply at customer's site.
- Disconnect the flake ice machine from the main supply.
- Remove the main plug.
- Disinfect and discharge the water circuit.
- Disconnect all connections.
 - Release the water supply hose.
 - Release the connection for the supply and return lines of the cooling circuit.
 - Release the hose of the supply and return line connections.
- Release and remove the hood from the housing.
- Verify that there is no water in the ice machine.
- Dry the flake ice machine with a soft cloth

Malfunctions & Troubleshooting

If a malfunction occurs that you cannot remove, please contact the customer service. The contact information can be found on the last pages of this manual (service address).

Error	Cause	Remedy/comments
Flake ice machine does not work.	Main plug not connected	Plug in to the main supply
	Machine outside the set operating time.	Set operating time correctly (see section 'Set time control').
Upper yellow LED is on although there is no ice in the ice tray.	Interrupted by ice conge- stion, Filling level sensor faulty.	Clean ice output. Clean filling level sensor or re- place the sensor by a specialist.
	No cooling.	Power-off the device (discon- nect the mains plug) Check the cabling to the cool- ing system.
The middle yellow LED is on	No water supply for the ice production.	Check water supply.
	No cooling.	Check the cabling to the cool- ing system.
Red LED is on.	Pressure is too high.	Contact customer service.
	Room temperature is too low	Regulate room temperature
Red LED flashes.	Evaporation temperature is too high.	Check the feed and return lines of the cooling system.
Lowest yellow LED is on.	Screw rotates in wrong direction.	Contact customer service.
	Rotation speed of the screw is too low.	Check ball bearings. Contact customer service.
Compressor works irregularly.	Low voltage.	An electrician should check the power circuit for overload. Check power supply.
	Gas that cannot condense in the system.	Contact customer service.
	Faulty compressor cable.	Contact customer service.

Error	Cause	Remedy/comments
Low ice production.	Insufficient water in the cooling circuit.	Increase flow quantity.
	Cooling water is too warm.	Reduce water temperature.
Machine works but does not produce ice.	Water supply hose blocked.	Replace the water supply hose.
	Worn gears	Contact customer service.
	No water for the ice production.	Ensure a supply of water for the ice production.
Ice is wet.	Room temperature is too high.	Reposition of flake ice machine in a cool place.
	Too much coolant in the system.	Contact customer service.
	Too much water in the ice tray.	Check water drain. Lower the swimmers. Contact customer service.
	Faulty compressor.	Contact customer service.
Very loud.	Faulty ball bearings.	Contact customer service.

Maintenance

Maintenance interval

The flake ice machine must be serviced every six months.

The cooling system for ice production is a closed system with 0,36 kg R134a gas. Normally, no refill is necessary.

Maintenance work

WARNING

Risk of injury from high voltage.
Always disconnect the machine from the power supply before carrying out any maintenance or repairs.

Maintenance involves the following tasks:

- Lubricate the ball bearing
- Refill the disinfectant or replace the tank.
- De-scale the water circuit.

NOTICE

For reasons of hygiene, we recommend to disinfect the device after a switch-off time of 24 hours.

Remove the covers

Servicing requires the hood to be open.

- Remove the mains plug.
- Lift the hood off the housing.

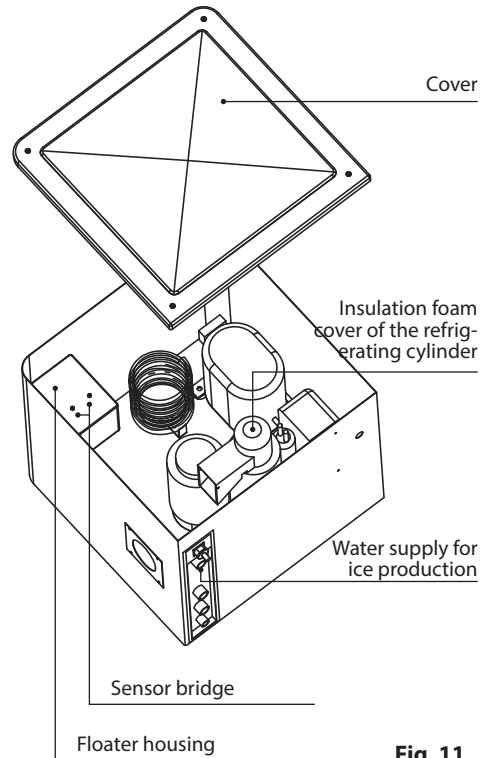

Fig. 11

Lubricate the ball bearings.

- Cut the cable ties.
- Lift the foam cover off.
- Grease the ball bearings.
- Place the foam cover on top and affix with a cable tie.

 **WARNING**

Machine is energised.

Please take precautions when cleaning components with sharp edges.

Do not use pressured water to clean the flake ice machine.

 **CAUTION**

Risk of injury from chemical substances.

Take heed of the data sheet associated with the disinfectant you are handling. Wear personal protective equipment as appropriate

Descale the water circuit

- Take the ice from the ice tray to ensure it has no contact with the descaling solution.
- Close the water supply and let the machine continue to produce until water shortage is displayed.
- Remove the main plug.
- Lift the hood off the housing. (take out 4 screws)
- Take off the lid of fresh water supply's float housing. Substract adhesive tapes from fuel bowl (in case it is still available) and open the tank cover (see 11).
- Mix the descaling solution by adding 0.1 to 0.2 l of scale remover to 1 to 2 l of warm water (45°C - 50°C).
- Pour the descaling solution slowly in to the float chamber, up to the overflow nozzle.
- Close the lid of the unit. Close tank and machine cover.
- Turn on the flake ice machine with the power switch, let produce ice until water shortage is displaced again.
- Pull out the mains plug, fill up the fuel bowl with liquid again. Please repeat until the descaling liquid is depleted.
- Wait until the entire descaling solution has run through the system.
- Open the water supply. Allow the machine to run until the ice that is produced is clean and compact again. The ice that contains traces of descaling solution will look yellow and be soft.

CAUTION

Risk of injury from corrosive substances.

The de-scaling solution contains phosphoric acid and acetic acid. Can seriously damage you eyes on contact. Swallowing or skin contact can lead to burns.

When handling the de-scaling solution, always wear protective clothing in compliance with the health & safety regulations.

WARNING

Electric shock hazard!

Risk of health damages from chemical substances!

- The ice that contains traces of descaling solution must be removed. It cannot be used.

NOTICE

The machine may sound louder during the descaling process. This is an indication of heavy scaling inside the freezer cylinder. If this is the case, you should switch off the flake ice machine for a few minutes to allow the lime deposits inside the freezer cylinder to come loose.

- Switch off the flake ice machine by plugging it out.
- Take the ice from the ice tray or unfreeze with warm water.
- The descaling process is complete.

Disinfection

Open the cover lid to carry out the unit disinfection.

1. Unplug the device from the mains.
2. Lift up and remove the device's cover.
3. Close the water supply.
4. Pull off the adhesive strip from the floater housing and open tank lid (fig 11).
5. Drain the remaining water from the tank.
6. Fill in the disinfectant into the floater housing up to the normal water level.
7. Switch on the device **with the closed water supply**.
8. Start the device and let it run until the disinfectant is consumed and the water shortage error comes up:







Water shortage in the floater housing

9. **Dispose off the ice produced with the disinfectant.**
10. Switch off the device. Restore the water supply.
11. Start the device and let it run for some 2 hours.
12. **Dispose off the produced ice and clean the ice bowl!**

 **Attention. Risk of injuries or health damage by chemicals.**

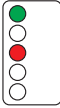
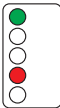
 **The flake ice containing traces of disinfectant should be disposed off. Do not use such ice!**

Status Description

LED	STATUS	BESCHREIBUNG - REASON WHY
	Ständig an <i>On steady</i>	Maschine AUS, Speicher voll <i>Unit off at bin full</i>
	Blinkt langsam <i>Blinking slow</i>	Lichtschanke unterbrochen! <i>I/R beam cutted</i>
	Blinkt schnell <i>Blinking fast</i>	Speicher entleert, Maschine startet gleich <i>I/R on after trip off at bin full</i>
	Ständig an <i>On steady</i>	Kein Wasser! <i>No water</i>
	Ständig an <i>On steady</i>	Zu hoher Kondensationsdruck oder Raumtemperatur (<+3°C) <i>Too hi discharge pressure/temp or to low room temp (<+3°C)</i>
	Blinkt <i>Blinking</i>	3 min. oder 60 min. Startverzögerung je nach Jumper Konfig.! <i>Delay at start up (3 min. or 60 min. according to the jumper setting)</i>
	Ständig an <i>On steady</i>	Keine, zu langsame oder schwere Getrieberotation <i>No, slow or wrong rotation of drive motor</i>
	Blinkt <i>Blinking</i>	Zu hohe Verd.temp. >0°C 10 min. nach dem Start oder zu niedrige Verd.temp. <-25°C <i>Too hi evap. temp. (>0°C) after 10' from start up or too low evap. temp (<-25°C)</i>
	Ständig an <i>On steady</i>	Kondensatorfühler defekt! <i>Condenser sensor out of order</i>
	Blinkt <i>Blinking</i>	Verdampferfühler defekt! <i>Evaporator sensor out of order</i>
	Blinkt im Wechsel <i>Blinking alternate</i>	Lichtschanke defekt! <i>Optical ice level control out of order</i>
	Blinkt <i>Blinking</i>	6 oder 12 Monate Reinigungshinweis für Wassersystem je nach Jumper Konfig.! <i>6 or 12 months water system cleaning remind (according to the Jumper setting)</i>
	Blinken nacheinander <i>Blinking in sequence</i>	Spülzyklus läuft, bei Maschinen mit Ablassventil <i>Purge cycle in operation (only on units equipped with purge valve)</i>
	Blinken <i>Blinking</i>	Jumper Konfig. im Testmodus <i>Unit off due to the jumper on test contacts</i>
<p>Drücken und halten Sie den roten Schalter oder den push button auf der Elektronik, für mehr als 5 Sekunden wenn die Maschine in Betrieb ist, bis die 2 gelben LED's auf der Elektronik nicht mehr leuchten! Der Erinnerungszyklus für die Reinigung ist somit zurückgesetzt und startet neu.</p> <p><i>Push and hold the red lighted switch or the PC board button for more of 5 seconds with machine in operation till the switching off of the two yellow LED's to restart the cleaning remind countdown.</i></p>		

Druck Nr. 29344693 / 48.19

Wiring diagram

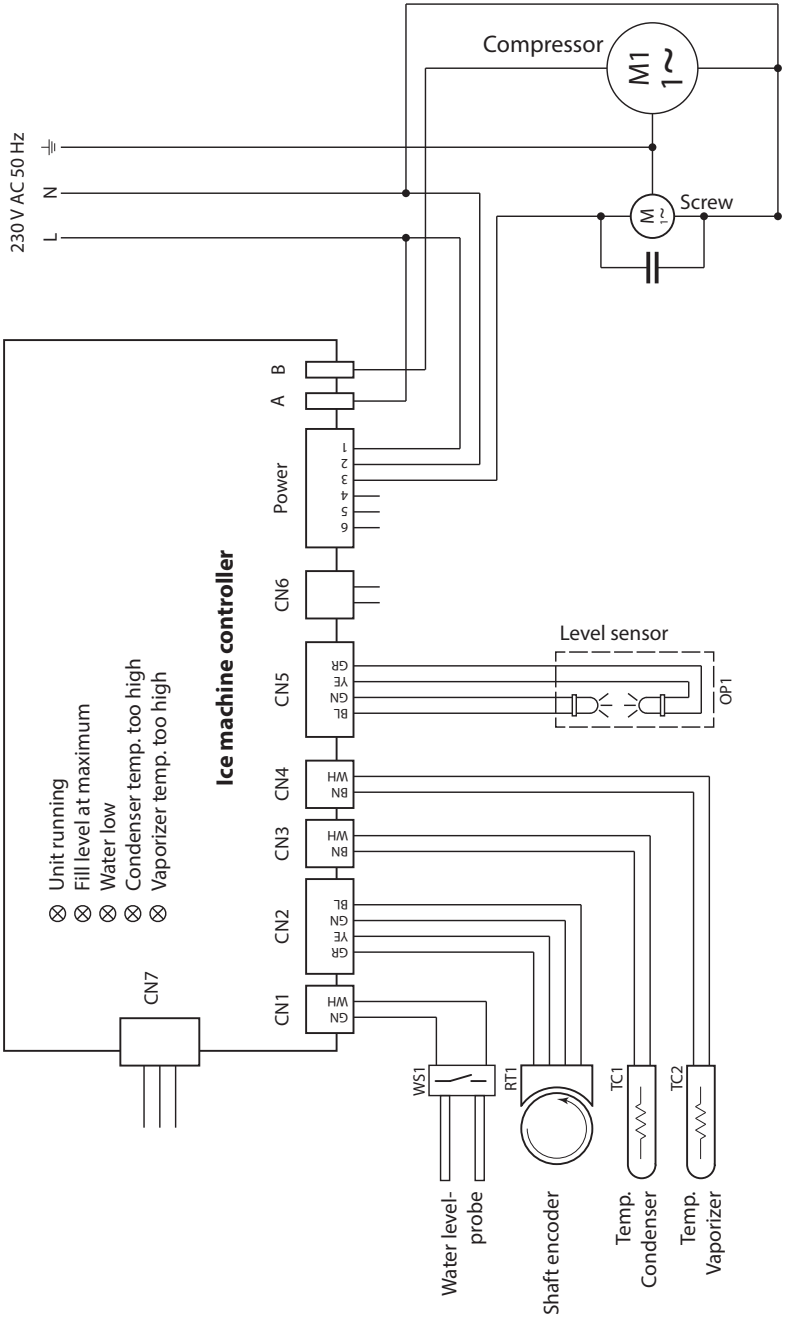

- ⊗ Unit running
- ⊗ Fill level at maximum
- ⊗ Water low
- ⊗ Condenser temp. too high
- ⊗ Vaporizer temp. too high



Recycling

Devices or lighting elements that will not be used any longer have to be handed in at a recycling station according to regulation 2012/19/EU. Do not dispose it with the normal household waste.



Service Address:

EOS Saunatechnik GmbH
Schneiderstriesch 1

35759 Driedorf, Germany

Tel: +49 (0)2775 82-514

Fax: +49 (0)2775 82-431

servicecenter@eos-sauna.de

www.eos-sauna.de

Please retain this address together with the installation guide for further references.

To help us answer your questions quickly and competently please provide the information printed on the type shield including the model, item no. and serial no., in all inquiries.

Equipment commissioning date:

Stamp and signature of the authorized electrician:

General Terms and Conditions of Service

I. Scope

Unless otherwise agreed in writing in a specific case, these terms and conditions of service shall apply to service operations, including examining and repairing complaints. All our existing or future legal relationships shall be governed solely by the following terms and conditions of service. Our recognition of any conflicting terms and conditions of the Ordering Party shall be conditional upon our having given our express written consent to their applicability. We hereby expressly object to any terms and conditions of the Ordering Party contained in its General Terms and Conditions of Business or order confirmation. If order confirmations or deliveries are accepted without reservation, this shall not be deemed to constitute recognition of such terms and conditions. Any ancillary agreements or amendments must be confirmed in writing.

II. Costs

The Ordering Party shall bear the following costs in connection with the service operation:

- De-installation/installation and electrical works (connection / disconnection).
- Transportation, postage and packaging.
- Function testing and troubleshooting including inspection and repair costs.

There shall be no third-party billing.

III. Obligations / Ordering Party's cooperation

The Ordering Party shall provide free-of-charge assistance to the manufacturer in carrying out the service operation.

In the case of a warranty claim the manufacturer shall provide the required replacement parts to the Ordering Party free of charge.

IV. Service visit by the manufacturer

In the event that it is essential that a manufacturer employ carry out the service operation on site, this must be agreed in advance. Where the main reason for the service call is not the fault of the manufacturer, any costs incurred shall be recharged to the Ordering Party after the service visit and shall be paid as per agreed payment terms.

V. Liability

The manufacturer shall assume liability in accordance with the currently applicable statutory regulations. The packaging for all of our products is designed for the shipping of individually packed goods (pallet). We expressly

point out that our packaging is not suitable for individual shipments via parcel post. The manufacturer shall accept no liability for damage incurred as a result of improper packaging in an individual shipment.

VI. Manufacturer's Guarantee

The manufacturer's guarantee shall apply only in the event that installation, operation and maintenance have been carried out in accordance with the manufacturer's specifications contained in the installation instructions and instructions for use.

- The guarantee period shall commence from the date on which proof of purchase is provided and shall be limited, in principle, to 24 months.
- Guarantee services shall be performed only if the original proof of purchase relating to the equipment can be presented.
- Any and all guarantee claims shall become void if modifications are made to the equipment without the manufacturer's express consent.
- Any guarantee claim shall likewise become void in the case of defects that arise due to repairs or interventions made by unauthorized persons or due to improper use.
- In the case of guarantee claims, the serial and article numbers must be indicated together with the product name and a meaningful description of the fault.
- This guarantee shall cover defective equipment parts, with the exception of usual wear parts. Wear parts are, among others, lamps, glass parts, heating elements and sauna stones.
- Only original replacement parts may be used within the warranty.
- Service visits by outside companies shall require a written order to be issued by our service department.
- The equipment in question shall be sent to our service department by the Ordering Party and at its expense.
- Electrical installation and connection works in the event of service or replacement shall be carried out at the Customer's expense and shall not be borne by the manufacturer.

Complaints in respect of our products shall be reported to the responsible authorized dealer and shall be exclusively handled via the latter.

The manufacturers General Terms and Conditions of Business, which can be found at www.eos-sauna.com/agb, shall apply in addition to the foregoing terms and conditions of service.

As of 08/2018

Содержание

Комплект поставки	42
Использование по назначению	42
Общие указания	42
Уровни безопасности	43
Важные указания	44
Описание прибора	45
Обзор	45
Технические характеристики	45
Принцип работы	45
Монтаж	46
Место установки	46
Распаковка прибора	46
Выравнивание прибора	47
Закрепление прибора	47
Подключение	48
настроить датчик уровня льда	48
Эксплуатация	49
Рабочий индикатор	49
Включение прибора	49
Прибор в режиме производства	50
Отключение прибора	50
Вывод из эксплуатации	50
Неисправности	51
Техобслуживание	52
Интервал техобслуживания	52
Работы по техобслуживанию	52
Демонтаж накладок	53
Дезинфекция...	55
Статусные сообщения	56
Схема подключений	57
Вторичное использование	58
Адрес сервисного центра	58
Гарантия	59
Общие условия обслуживания (ASB)	59

Уважаемые покупатели!

Вы приобрели высококачественный технический прибор, которым вы сможете пользоваться на протяжении многих лет. Генератор снежного льда разработан с учетом современных европейских стандартов безопасности, прошел все испытания и изготовлен на заводе-производителе по стандарту менеджмента качества DIN EN ISO 9001:2008.

Настоящее подробное руководство по монтажу и эксплуатации составлено специально для вас. Соблюдайте, в частности, приведенные в нем важные указания и инструкции по электрическому подключению.

Желаем вам незабываемого отдыха и приятной свежести!

Комплект поставки

В комплект поставки входят:

- 1 генератор снежного льда
- 1 комплект шлангов (4 шланга)
- 1 переходник
- 1 труба из нержавеющей стали
- 1 руководство по монтажу и эксплуатации

дополнительно при исполнении с донным сливом:

- 1 высокотемпературная труба 75 (1 м)
- 1 колено 45°
- 1 шланг Armaflex (1 м)

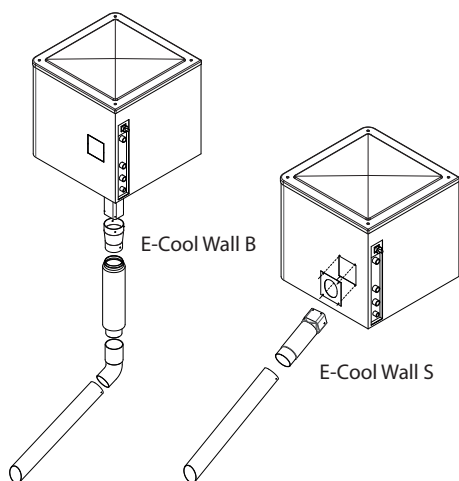

Использование по назначению

Данный генератор снежного льда согласно своему назначению служит для непрерывного производства снежного льда. Степень заполнения контролируется датчиком.

К использованию по назначению относится также соблюдение принятых условий эксплуатации, техобслуживания и ремонта.

Производитель не несет ответственности за самовольное внесение изменений в конструкцию изделия и ущерб, возникший в результате этого. Пользователь производит такие изменения на свой страх и риск.

Общие указания

Сначала убедитесь в том, что генератор снежного льда не был поврежден при транспортировке. При наличии повреждений в результате транспортировки немедленно сообщите об этом транспортно-экспедиционной компании или обратитесь в фирму, у которой вы приобрели продукт.

Генератор снежного льда предназначен для установки в помещениях с температурой от 10 °С до 40 °С. Если эксплуатация машины длительное время осуществляется без соблюдения данного температурного диапазона, то это считается ненадлежащим использованием, что влечет за собой утерю права на гарантийное обслуживание.

Оптимальное производство льда обеспечивается лишь в том случае, если температура подаваемой воды на входе составляет менее 30 °С.

Во избежание скопления микроорганизмов и бактерий контур циркуляции воды подлежит регулярной дезинфекции.

Общие указания по технике безопасности

Уровни безопасности

Инструкции по технике безопасности и важные инструкции по эксплуатации классифицированы. Ознакомьтесь с указанными ниже терминами и символами.

ПРЕДУПРЕЖДЕНИЕ

Предупреждение

Указывает на опасную ситуацию, которая, если ее не предотвратить, может стать причиной летального исхода или получения тяжелой травмы.

ПРЕДОСТЕРЕЖЕНИЕ

Предостережение



Указывает на опасную ситуацию, которая при несоблюдении указаний по технике безопасности может привести к получению травм легкой или средней степени.

УВЕДОМЛЕНИЕ

Уведомление

Указывает на опасную ситуацию, которая при несоблюдении указаний по технике безопасности может привести к повреждению установки.

Важные указания

- Внимательно прочтите руководство по монтажу и эксплуатации. В особенности соблюдайте указанные размеры и приведенные ниже указания.
- Этот прибор могут использовать дети старше 8 лет, а также лица с ограниченными физическими, сенсорными или умственными возможностями, или лица с недостатком опыта и знаний при условии нахождения под чьим-либо присмотром либо при условии, что они получили указания о безопасном использовании прибора и понимают связанные с этим опасности. Детям запрещается играть с прибором. Очистка и пользовательское техобслуживание не должны производиться детьми.
- За детьми необходим постоянный присмотр, чтобы они не играли с прибором.
-  Генератор снежного льда не допускается устанавливать вблизи источников тепла или в зонах с прямым солнечным светом.
- Заказчик должен зафиксировать генератор снежного льда от перемещений.
-  До начала работ по техобслуживанию или перед открытием прибора необходимо отсоединить прибор от сети путем извлечения штекера с защитным контактом из установленной заказчиком розетки.
- При очистке компонентов с острыми краями необходимо соблюдать соответствующие меры личной предосторожности.
- Для очистки генератора снежного льда запрещено использовать высоконапорные очистители!
- После транспортировки прибора в ненадлежащих условиях обязательно выдержите паузу в 12 часов перед включением и использованием.

Описание прибора

Обзор

E-Cool Wall B



E-Cool Wall S



Технические характеристики

Общие сведения

Напряжение:	230 В ~ / 50 Гц
Мощность:	580 Вт
Предохранитель:	10 А
Высота:	525 мм
Ширина:	560 мм
Глубина:	530 мм
Вес:	52 кг
Расход воды:	59 л/ч
Температура окружающей среды:	min. 10 °С max. 43 °С
Температура воды:	min. 5°С max. 38 °С
Система охлаждения:	закрытый контур (производство льда) с R290 (дозаправка не требуется)
Уровень шума:	менее 40 дБ (во время производства льда)



Важные указания:

Необходимо соблюдать предписания стандарта EN 1717 или DIN 1988, Часть 4. Следует принять соответствующие меры по предотвращению возврата воды в систему хозяйственно-питьевого водоснабжения. Для этой цели подходят, например, трубные разделители или разделители систем. При необходимости узнайте подробности у своего поставщика питьевой воды или в специализированных магазинах.

Подвод воды

Для защиты системы подачи питьевой воды согласно DIN 1717 конструкция должна быть оснащена подходящим обратным клапаном или клапаном обратного течения.

Качество воды:	питьевая вода
Входное давление:	мин. 1 бар, макс. 5 бар
Разъем:	3/4"
Слив:	3/4"
	Ø 21 мм (конденсат)

Указание!

При использовании воды с низким содержанием минеральных солей снежный лед получается достаточно сухим.

Принцип работы



Рис. 1

Водопроводная вода поступает с задней стороны прибора и через поплавковый клапан подается в корпус поплавка. Корпус поплавка расположен таким образом, чтобы внутри морозильного цилиндра всегда был правильный уровень воды.

Вода по соединительному шлангу из корпуса поплавка попадает внутрь морозильного цилиндра. В цилиндре вода превращается в лед.

Внутри морозильного цилиндра расположен шнек, который вращается против часовой стрелки. Он перемещает лед вверх. В ходе перемещения лед становится все толще, после чего он попадает в дробящее устройство.

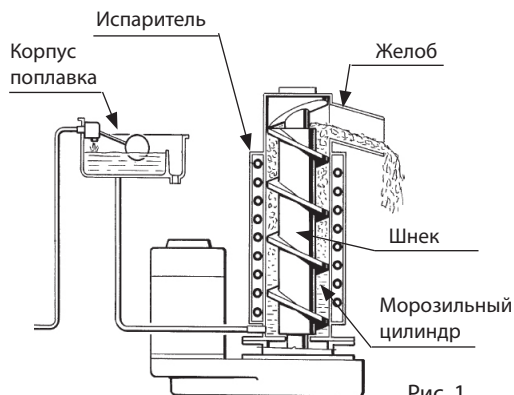
Под воздействием определенного давления лед раскалывается на мелкие частицы. По шахте они падают в ванночку для льда.

Монтаж

Распаковка прибора

Генератор снежного льда поставляется обернутым в пленку на деревянном поддоне.

- Удалить упаковку. При этом следить за тем, чтобы прибор не был поврежден при использовании инструментов с острыми краями.

E-Cool Wall B

Арт. № 94 6096



Рис. 3

E-Cool Wall S

Арт. № 94 6087

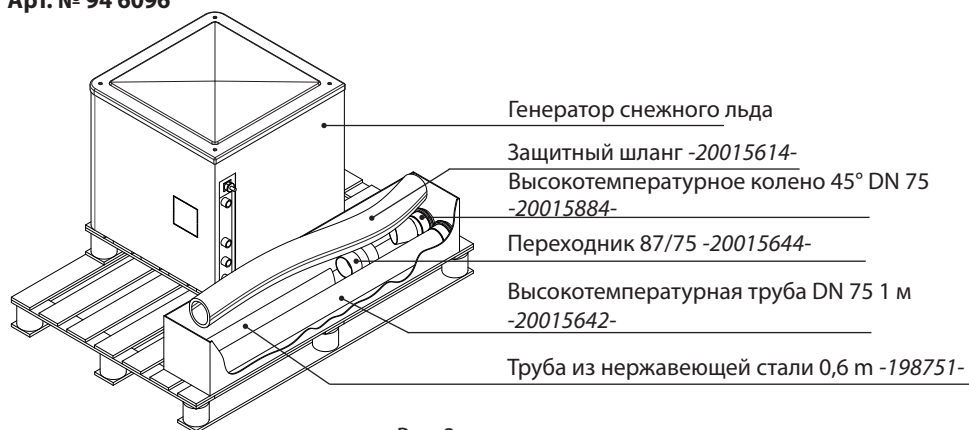

Рис. 4

Место установки

При выборе места установки генератора снежного льда учитывать следующие моменты:

- Генератор снежного льда разрешено устанавливать только в помещениях.
- Температура окружающей среды должна составлять от +10°C до +40°C.
- Генератор снежного льда запрещено размещать вблизи источников тепла.
- Необходимо исключить попадание на прибор прямых солнечных лучей.

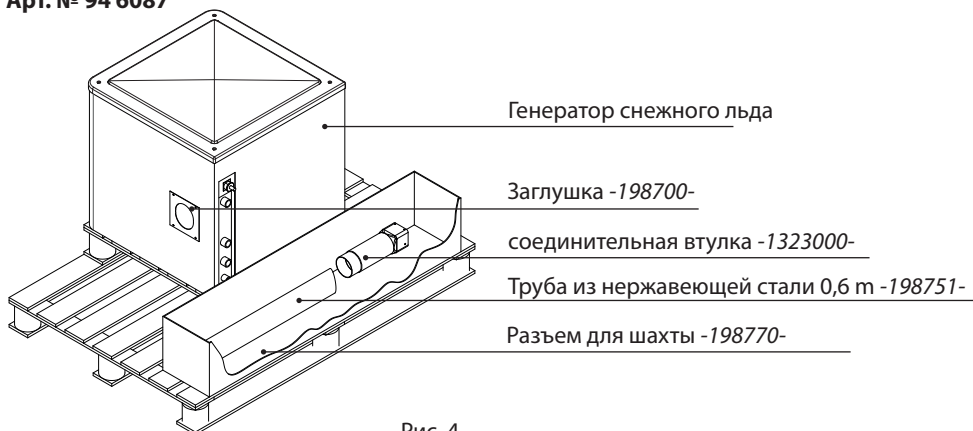
Выравнивание прибора

- Поставить генератор снежного льда в предусмотренном для этого месте
- Прибор без подвода тока и воды.
- С помощью ватерпаса проверить горизонтальное положение прибора.



Рис. 5

Крепление к полу

- Отметить на полу места крепления.
- В незанятых местах крепления просверлить по одному отверстию нужного размера и закрепить в отверстиях прибор.
- Повторный монтаж колпака

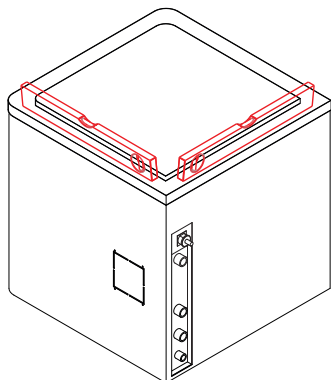

Рис. 7

Закрепление прибора

- Генератор снежного льда должен быть закреплен в месте установки.
- Прибор без подвода тока и воды.
- Для закрепления прибора необходимо снять колпак.
- Расстояние до стены со всех сторон должно быть не менее 150 мм.

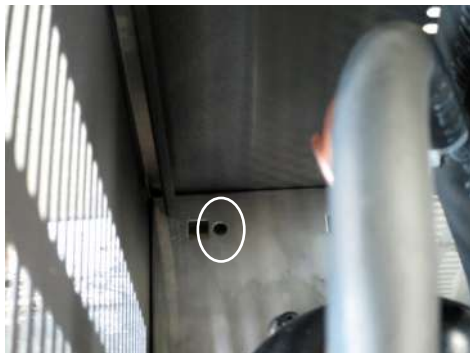

Рис. 6

Вид нижней стороны

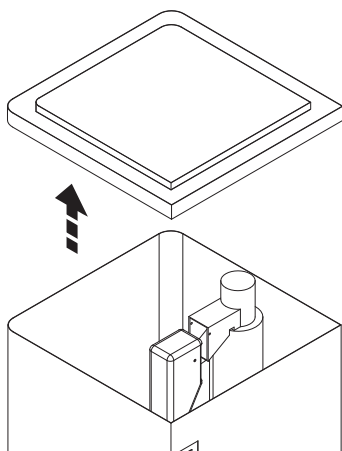
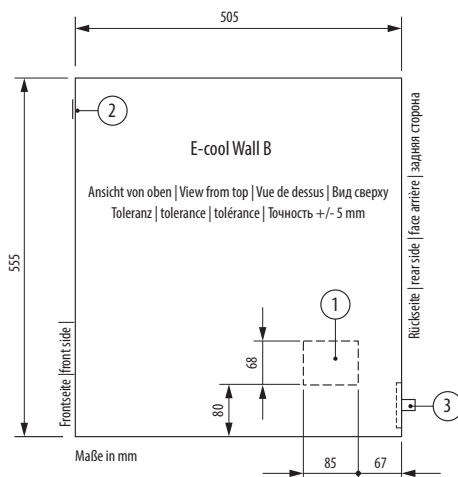

- ① выход для трубы подачи ледяной крошки
- ② LED
- ③ подключения

Разъемы



Рис. 8

1	Сетевой кабель со штекером
2	Подача / генератор снежного льда
3	Подача / система охлаждения
4	Слив / система охлаждения
5	Слив

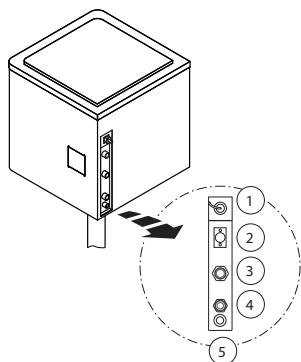

Перед использованием льда необходимо удалить из ванночки лед, образовавшийся на этапе дезинфекции.

- Выполнить подключение подачи и слива согласно национальным и международным директивам.
- Подвод воды должен быть выполнен согласно DIN EN 1717. При этом учитывать технические характеристики подвода воды.
- Выполнить электрическое подключение.

Дезинфекция!

Один раз в месяц или после перерыва мороженого в течение 24 часов

Указание!

Водосливы 4 и 5 не должны быть соединены, а должны по отдельности проходить в сточный канал. Это позволяет исключить выдавливание воды из обратного канала системы охлаждения в слив поддона для конденсата.

Указание!

Слишком большие колебания напряжения могут нарушить работоспособность прибора и стать причиной серьезных повреждений электронной системы управления.

1. Температура воды для охлаждения и температуры льда + 5 ° до 24 ° C
2. Давление воды между 1 - 5 бар
3. Комнатная температура / температура окружающей среды устройства от +10 до + 40 ° C
4. Расстояние между устройством и стеной минимум 150мм для обеспечения идеальной циркуляции воздуха
5. Сливной шланг должен иметь минимальный угол наклона 3 см / м

Режим работы

Рабочий индикатор

Рабочее состояние отображается посредством рабочего индикатора.



Рис. 9

Сброс системы контроля дезинфекции/удаления известкового налета.

Кнопка сброса находится в отверстии на глубине 3 мм. Чтобы нажать на кнопку сброса, до упора ввести в отверстие стержень (Ø 3 мм).

Значение отдельных индикаторов:



Прибор работает (гаснет по истечении запрограммированного рабочего времени).



Достигнут максимальный уровень заполнения ванночки для льда.



Нехватка воды в корпусе поплавка.



Горит: слишком высокая температура конденсатора.

Мигает: осуществляется выравнивание давления, производство льда примерно через 6 минут.



Горит: неверное направление вращения шнека.

Мигает: слишком высокая температура испарителя.

Включение прибора

- Проверить правильность подключения прибора.
- Сетевой штекер вставлен?
- Подвод водопроводной воды подключен?
- Подающий и обратный каналы контура охлаждения подключены?
- Линии подачи и слива смонтированы согласно действующим директивам?
- Включить подачу воды, обеспечиваемую заказчиком.
- Вставить сетевой штекер.
- Горит зеленый светодиод рабочего индикатора.



Рис. 10

- Мигает центральный красный светодиод. Спустя 3 минуты ожидания центральный красный светодиод гаснет, привод шнека и компрессор запускаются.
- Спустя еще 2-3 минуты после запуска компрессора начинается выход первого льда.

Указание!

Так как в начале температура испарителя еще очень высокая, необходимо подождать примерно 10 минут. Лишь примерно спустя 10 минут лед приобретает нужную консистенцию.

Прибор в режиме производства

Генератор снежного льда непрерывно производит снежный лед, который падает в шахту для льда.

Датчик на шахте контролирует поступление льда. Как только достигается максимальный уровень заполнения, производство снежного льда автоматически останавливается.

Если уровень заполнения шахты понижается, производство снежного льда автоматически запускается.

Отключение прибора

- Извлечь сетевой штекер

Вывод из эксплуатации

- Перекрыть подачу воды, обеспечиваемую заказчиком.
- Отсоединить генератор снежного льда от сети.
- Извлечь сетевой штекер.
- Продезинфицировать и опорожнить контур циркуляции воды.
- Отсоединить разъемы.
 - Отсоединить шланг для водопроводной воды.
 - Отсоединить шланги от разъема подающего и обратного каналов контура охлаждения.
 - Отсоединить шланг от разъема для подачи и слива.
- Отсоединить и снять колпак корпуса.
- Проверить, чтобы в ледогенераторе не было воды.
- Насухо протереть генератор снежного льда мягкой салфеткой.

Неисправности

При возникновении неисправности, которую вы не можете устранить, обращайтесь в сервисную службу. Контактные данные приведены в разделе "Адрес сервисного центра".

Неисправность	Причина	Устранение/примечание
Генератор снежного льда не работает.	Сетевой штекер не вставлен	Вставить сетевой штекер
Горит верхний желтый светодиод, хотя в ванночке нет льда.	Блокирован выходной канал льда. Датчик уровня заполнения неисправен.	Очистить выходной канал льда. Очистить датчик уровня заполнения или поручить его замену специалистам.
	Отсутствует охлаждение	Отключить прибор от сети. Проверить подключение системы охлаждения.
Горит средний желтый светодиод	Нет воды для производства льда.	Проверить подключение водоснабжения.
	Отсутствует охлаждение	Отключить прибор от сети. Проверить подключение системы охлаждения.
Горит красный светодиод.	Слишком высокое давление.	Поставить в известность сервисную службу.
	Слишком низкая температура в помещении.	Отрегулировать температуру в помещении.
Мигает красный светодиод.	Слишком высокая температура испарения.	Проверить подводящую и обратную линии системы охлаждения.
Горит самый нижний желтый светодиод.	Неверное направление вращения шнека.	Поставить в известность сервисную службу.
	Слишком низкая скорость вращения шнека.	Проверить шарикоподшипники. Поставить в известность сервисную службу.

Неисправность	Причина	Устранение/примечание
Компрессор работает с перебоями.	Низкое напряжение.	Поручить специалисту-электрику проверку электрической цепи на наличие перегрузки. Проверить электроснабжение.
	В системе находится газ, не поддающийся конденсации.	Поставить в известность сервисную службу.
	Поврежденный кабель компрессора.	Поставить в известность сервисную службу.
Малый объем производимого льда.	Слишком мало воды в контуре охлаждения.	Увеличить объем расхода.
	Слишком теплая охлаждающая вода.	Понизить температуру воды.
Машина работает, но не производит льда.	Засорен шланг системы водоснабжения.	Заменить шланг системы водоснабжения.
	Износ редуктора.	Поставить в известность сервисную службу.
	Нет воды для производства льда.	Обеспечить снабжение водой для производства льда.
Лед слишком влажный.	Слишком высокая температура в помещении.	Установить генератор снежного льда в более прохладном месте.
	Слишком большое количество хладагента в системе.	Поставить в известность сервисную службу.
	Слишком много воды в ванночке для льда.	Проверить слив воды. Понизить положение поплавка. Поставить в известность сервисную службу.
	Неисправный компрессор.	Поставить в известность сервисную службу.
Высокий уровень шума.	Поврежденный шарикоподшипник.	Поставить в известность сервисную службу.

Техобслуживание

Интервал техобслуживания

Один раз в полгода необходимо выполнять техобслуживание генератора снежного льда.

Система охлаждения для производства льда имеет закрытый контур с 360 г газа R134a и не требует дозаправки.

Работы по техобслуживанию

ПРЕДУПРЕЖДЕНИЕ

Опасность для жизни от высокого напряжения.

Перед любыми работами по техобслуживанию отсоединять прибор от сети..

В ходе техобслуживания необходимо выполнить следующие работы:

- Смазывание шарикоподшипников.
- Доливка дезинфицирующего средства или замена резервуара.
- Удаление известкового налета из контура циркуляции воды.

УВЕДОМЛЕНИЕ

Мы рекомендуем дезинфицировать прибор в случае отключения его более чем на 24 часа.“

Демонтаж накладок

Для выполнения работ по техобслуживанию необходимо снять верхнюю крышку.

- Отключите сетевой штекер от сети питания.
- Снять крышку корпуса движением вверх.



Рис. 11

Смазывание шарикоподшипников

- Разрезать кабельные стяжки.
- Снять пенопластовую накладку движением вверх.
- Смазать шарикоподшипники.
- Установить пенопластовую накладку и зафиксировать ее кабельной стяжкой.

ПРЕДУПРЕЖДЕНИЕ

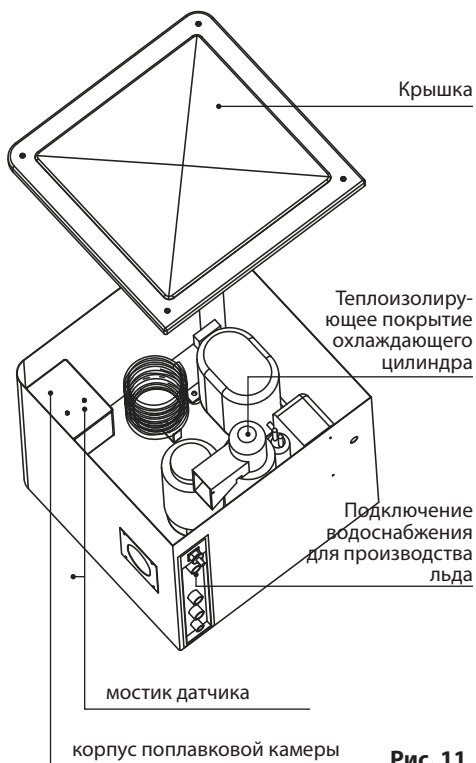
Прибор под напряжением

- При очистке компонентов с острыми краями необходимо соблюдать соответствующие меры личной предосторожности.
- Для очистки генератора снежного льда запрещено использовать высоконапорные очистители!

ПРЕДОСТЕРЕЖЕНИЕ

Опасность получения травм, исходящая от химических веществ.

При обращении с дезинфицирующими средствами обязательно соблюдать соответствующий техпаспорт. При необходимости использовать средства индивидуальной защиты.

Удаление известкового налета из контура циркуляции воды

- Извлечь лед из ванночки, чтобы исключить его контакт с раствором для удаления известкового налета.
- Перекрыть подачу воды и оставить прибор в работающем состоянии, пока не появится сигнал, что закончилась вода
- Извлечь сетевой штекер.
- Снять крышку корпуса движением вверх. (открутить 4 винта)
- Снять крышку поплавковой камеры системы подачи свежей воды. Снять клейкую ленту с корпуса поплавка (если еще такая осталась) и открыть крышку бака (рис. 11).
- Приготовить раствор для удаления известкового налета. Для этого добавить в 1-2 литра воды (45-50°C) 0,1-0,2 литра раствора для удаления известкового налета.
- Медленно залить раствор для удаления известкового налета в корпус поплавка, до переливной насадки.
- закрыть крышку бака и прибора
- Включить в сеть прибор по производству снега и оставить прибор включенным, пока снова не появится предупреждение о том, что закончилась вода.
- Вытащить штекер из сети и снова заполнить корпус поплавка раствором. Повторить этот процесс, пока кальк не растворится.
- Подождать, пока весь раствор пройдет по контуру.
- Включить подачу воды. Дать машине поработать до тех пор, пока из нее не начнет снова выходить чистый лед в компактном виде. Пока лед содержит остатки раствора для удаления известкового налета, он имеет желтоватый цвет и мягкую консистенцию.

ПРЕДОСТЕРЕЖЕНИЕ

Опасность для здоровья от едких веществ.

Очиститель накипи содержит фосфорную и уксусную кислоты. При попадании в глаза возможно необратимое нарушение зрения. Проглатывание или контакт с кожей может вызвать химические ожоги.

При обращении с раствором для удаления известкового налета обязательно носить защитную одежду в соответствии с предписаниями по охране труда.

ПРЕДУПРЕЖДЕНИЕ

Опасность получения травм, исходящая от электрического напряжения!

Опасность получения травм, исходящая от химических веществ.

Лед, содержащий следы раствора для удаления известкового налета, подлежит удалению. Он непригоден для дальнейшего применения.

УВЕДОМЛЕНИЕ

Процесс удаления известкового налета может сопровождаться громким шумом. Это указывает на крупные отложения извести внутри морозильного цилиндра. В таком случае необходимо выключить генератор снежного льда на несколько минут, чтобы растворить известковый налет в морозильном цилиндре.

- С помощью сетевого штекера отсоединить генератор снежного льда от сети.
- Извлечь лед из ванночки или растопить его теплой водой.
- Процесс удаления известкового налета завершен.

Дезинфекция

Для проведения дезинфекции снимите крышку прибора.

1. Отключите прибор от сети питания.
2. Снимите крышку прибора.
3. Перекройте подачу воды.
4. Удалите липкую полоску с корпуса поплавковой камеры и снимите её крышку (рис. 11).
5. Удалите остатки воды из камеры.
6. Залейте дезинфектант в поплавковую камеру до обычного уровня воды.
7. Включите прибор **с перекрытой подачей воды**.
8. Запустите прибор и дайте ему работать до полного израсходования дезинфектанта и появления сообщения о нехватке воды



Нехватка воды в поплавковой камере

9. **Полученный лед с содержанием дезинфектанта следует выбросить.**
10. Выключить прибор, восстановить подачу воду.
11. Включить прибор и дать ему работать около 2 часов.
12. **Весь полученный лед утилизировать, тщательно промыть ёмкость для льда!**







Риск для здоровья от едких веществ

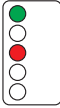
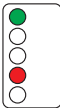

Лед со следами дезинфектанта подлежит утилизации. Не допускается использование такого льда по прямому назначению.

Status Description

LED	STATUS	ОПИСАНИЕ - REASON WHY
	Горит постоянно <i>On steady</i>	Машина выкл., накопитель полон <i>Unit off at bin full</i>
	Мигает медленно <i>Blinking slow</i>	Световой барьер нарушен! <i>I/R beam cutted</i>
	Мигает быстро <i>Blinking fast</i>	Накопитель опорожнен, машина сейчас запустится <i>I/R on after trip off at bin full</i>
	Горит постоянно <i>On steady</i>	Нет воды! <i>No water</i>
	Горит постоянно <i>On steady</i>	Слишком высокое давление конденсации или слишком высокая температура в помещении (<+3°C) <i>Too hi discharge pressure/temp or to low room temp (<+3°C)</i>
	Мигает <i>Blinking</i>	Задержка запуска на 3 мин. или 60 мин. в зависимости от конфигурации переключки! <i>Delay at start up (3 min. or 60 min. according to the jumper setting)</i>
	Горит постоянно <i>On steady</i>	Приводной механизм не вращается, слишком медленное или затрудненное вращение приводного механизма <i>No, slow or wrong rotation of drive motor</i>
	Мигает <i>Blinking</i>	Слишком высокая температура испарителя >0°C спустя 10 мин. после запуска или слишком низкая температура испарителя < -25°C <i>Too hi evap. temp. (>0°C) after 10' from start up or too low evap. temp (<-25°C)</i>
	Горит постоянно <i>On steady</i>	Неисправность датчика конденсатора! <i>Condenser sensor out of order</i>
	Мигает <i>Blinking</i>	Неисправность датчика испарителя! <i>Evaporator sensor out of order</i>
	Мигает попеременно <i>Blinking alternate</i>	Неисправность светового барьера! <i>Optical ice level control out of order</i>
	Мигает <i>Blinking</i>	Указание о необходимости очистки водной системы раз в 6 или 12 месяцев в зависимости от конфигурации переключки! <i>6 or 12 months water system cleaning remind (according to the Jumper setting)</i>
	Мигают поочередно <i>Blinking in sequence</i>	Выполняется цикл промывки, у машин со спускным клапаном <i>Purge cycle in operation (only on units equipped with purge valve)</i>
	Мигают <i>Blinking</i>	Конфигурация переключки в тестовом режиме <i>Unit off due to the jumper on test contacts</i>
<p>Нажмите и удерживайте красный выключатель или кнопку на электронном блоке нажатой более 5 секунд, когда машина находится в режиме эксплуатации, пока 2 желтых светодиода на электронном блоке не погаснут! Так выполняется сброс и перезапуск цикла напоминания о необходимости очистки.</p> <p><i>Push and hold the red lighted switch or the PC board button for more of 5 seconds with machine in operation till the switching off of the two yellow LED's to restart the cleaning remind countdown.</i></p>		

Druck Nr. 29344693 / 33.15

Схема подключений

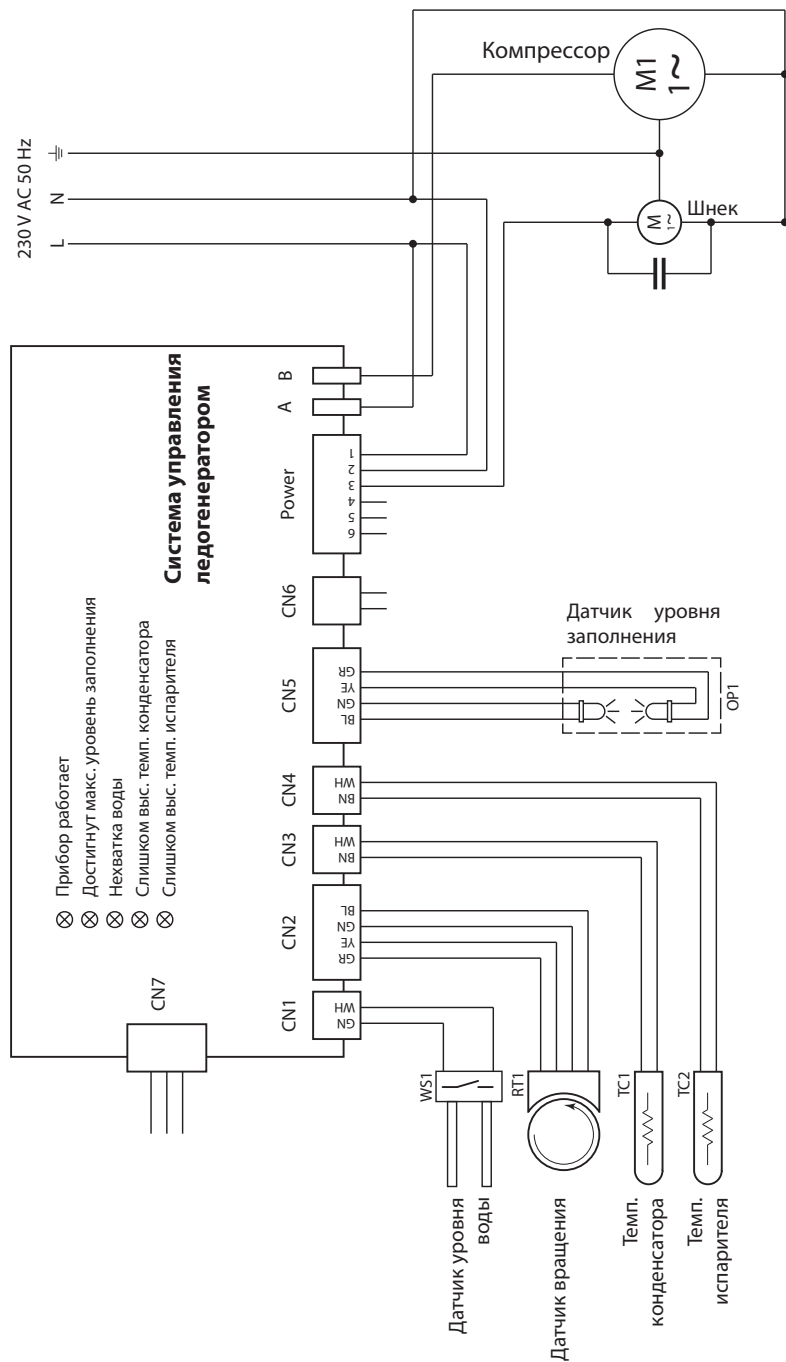

Изготовитель:

EOS Saunatechnik GmbH
Schneiderstriesch 1
35759 Driedorf
Germany / Германия

Адрес сервисного центра в РФ:

ООО „ЕОС Премиум-СПА-Технологии“

108811, Москва, Киевское ш.,
БП «Румянцево» 928 г

Телефоны: +7 (495) 66 55 192, 8 800 1000 539

info@eos-sauna.ru

www.eos-sauna.ru

Пожалуйста, храните данный адрес вместе с руководством по монтажу.

Чтобы мы смогли быстро и компетентно ответить на ваши вопросы, указывайте данные, приведенные на фирменной табличке: обозначение типа, номер артикула и серийный номер.

Дата покупки:

Печать и подпись дилера:

Общие условия обслуживания (ASB)

I. Сфера действия

Настоящие условия обслуживания распространяются на оказание услуг, включая проверку и ремонт в рамках рекламаций, если в отдельных случаях не были достигнуты и оформлены в письменном виде иные договоренности. Все наши правовые отношения (в том числе последующие) регламентируются исключительно приведенными ниже условиями обслуживания. Мы не признаем взаимоисключающие условия заказчика, если только мы не согласились с ними в письменном виде. Настоящим отклоняются условия заказчика, приведенные в его Общих условиях заключения сделок или подтверждении заказа. Безоговорочное принятие подтверждений заказов или поставок не означает признание таких условий. Дополнительные соглашения и изменения должны быть оформлены в письменном виде.

II. Цены и условия оплаты

Заказчик несет следующие расходы, связанные с оказанием услуг:

- Демонтаж/монтаж, а также электрический (де) монтаж
- Транспортировка, почтовые расходы и упаковка
- Функциональная проверка и поиск неисправностей, вкл. расходы на проверку и ремонт

Выставление счета третьим лицам не производится.

III. Обязательства / содействие заказчика

При оказании услуг заказчик обязан на безвозмездной основе оказывать производителю помощь.

В гарантийном случае заказчику на безвозмездной основе предоставляются запчасти, необходимые для проведения сервисных работ.

IV. Сервисное обслуживание, выполняемое сотрудником производителя оборудования

Необходимо предварительно оговорить случаи, когда сервисное обслуживание на месте должно осуществляться силами сотрудника от производителя оборудования. Все расходы на сервисное обслуживание, которые возникли не по вине производителя оборудования, после выполненных работ возлагаются на заказчика.

V. Гарантия

Гарантия предоставляется согласно действующим законодательным нормативам. Вся упаковка нашей продукции рассчитана на транспортировку на поддонах. Мы обращаем особое внимание на то, что наша упаковка не предназначена для штучной отправки службами доставки. За ущерб, возникший во время доставки оборудования из-за его ненадлежащей упаковки, производитель ответственности

не несет.

VI. Гарантия производителя

- Мы берем на себя гарантию производителя только в том случае, если монтаж, эксплуатация и техобслуживание были произведены в соответствии с данными производителя, которые приведены в руководстве по монтажу и эксплуатации.
- Гарантийный срок начинается с даты, указанной в платежном документе, и ограничен 24 месяцами.
- Гарантийное обслуживание предоставляется только при наличии соответствующего платежного документа на прибор.
- При внесении изменений в прибор без письменного разрешения производителя любые заявки на гарантийное обслуживание не принимаются.
- Гарантия не распространяется на повреждения, возникшие из-за ремонта неуполномоченными лицами или из-за использования оборудования не по назначению.
- При подаче заявки на гарантийное обслуживание указывайте серийный номер, номер артикула и наименование прибора. Подробно опишите неисправность.
- Настоящая гарантия покрывает возмещение убытков из-за неисправных деталей оборудования, кроме обычных изнашиваемых деталей. Изнашиваемыми деталями являются лампы, стартеры, газо- и маслонаполненные амортизаторы, а также акриловые стекла, трубчатые нагревательные элементы и камни для сауны.
- В период действия гарантии разрешается использовать только оригинальные запчасти.
- При обслуживании, оказываемом сервисными фирмами, требуется выдача заказа нашего сервисного отдела в письменной форме.
- Отправка соответствующего оборудования в наш сервисный отдел осуществляется и оплачивается заказчиком.
- Электромонтаж и монтажные работы, в том числе в случае обслуживания и замены, осуществляются за счет заказчика и не оплачиваются производителем оборудования.
- Рекламации на нашу продукцию предъявляются уполномоченному дилеру и обрабатываются исключительно им.
- В дополнение к приведенным выше условиям обслуживания действуют Общие условия заключения сделок производителя оборудования в текущей редакции, которые доступны по адресу в сети www.eos-sauna.com/agb

По состоянию на: 08/2018